

# Haier

РУКОВОДСТВО  
ПОЛЬЗОВАТЕЛЯ

ПАЙДАЛАНУ  
ЖӨНІНДЕГІ  
НҰСҚАУЛЫҚ

ІНСТРУКЦІЯ  
КОРИСТУВАЧА

**ВСТРАИВАЕМАЯ  
МИКРОВОЛНОВАЯ ПЕЧЬ**

**Кіріктірілген  
микротолқынды пеш**

**Вбудована мікрохвильова піч**

**HMX-BDG259X  
HMX-BDG259LX**

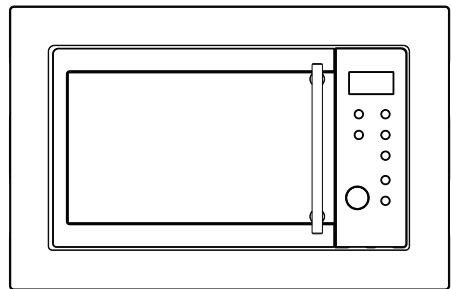

Перед использованием устройства внимательно прочтите это руководство по эксплуатации и сохраните его для дальнейшего использования.

Өзіңіздің микротолқынды пешіңізді пайдаланар алдында осы нұсқаулықты мұқият оқып шығыңыз және оны ұқыптылықпен сақтаңыз.

Перед використанням пристрою уважно прочитайте цю інструкцію з експлуатації та зберігайте її для використання в майбутньому.

# МЕРЫ ПРЕДОСТОРОЖНОСТИ ДЛЯ ИЗБЕЖАНИЯ ВОЗМОЖНОГО ЧРЕЗМЕРНОГО ВОЗДЕЙСТВИЯ МИКРОВОЛНОВОЙ ЭНЕРГИИ

- (a) Не пытайтесь использовать печь с открытой дверцей, так как это может привести к вредному воздействию микроволновой энергии. Не снимайте и не ломайте защитный экран.
- (b) Не помещайте никакие предметы между лицевой стороной печи и дверцей и не допускайте скопления грязи или остатков чистящего средства на уплотнительных поверхностях.
- (c) **ВНИМАНИЕ:** Если дверца или дверные уплотнения повреждены, печь не должна эксплуатироваться до тех пор, пока ее не отремонтирует компетентное лицо.

## ДОПОЛНЕНИЕ

Если устройство не поддерживается в чистоте, его поверхности могут испортиться, что может повлиять на срок службы устройства и привести к опасным последствиям.

## Технические характеристики

Модель:	HMX-BDG259X / HMX-BDG259LX
Номинальное напряжение:	230 В~/50 Гц
Номинальная Входная Мощность (Микров.):	1450 Вт
Номинальная Выходная Мощность (Микров.):	900 Вт
Номинальная Входная Мощность (Гриль):	1200 Вт
Емкость Печи:	25 л
Внешние размеры:	595x400x384 мм

Изделие не предназначено для эксплуатации с помощью внешнего таймера или отдельной системы дистанционного управления.

Устройство предназначено для использования в домашнем хозяйстве и других аналогичных условиях:

- на кухнях магазинов, в офисах и прочих служебных помещениях;
- в загородных домах;
- клиентами в отелях, мотелях и других местах для проживания; - объектах размещения типа "ночлег и завтрак".

# ВАЖНЫЕ ИНСТРУКЦИИ ПО БЕЗОПАСНОСТИ

## ВНИМАНИЕ!

Для снижения риска возгорания, поражения электрическим током, получения травм или воздействия чрезмерной энергии микроволновой печи при использовании устройства соблюдайте следующие основные меры предосторожности:

- Внимание:** Жидкости и другие пищевые продукты не должны разогреваться в герметичных контейнерах, так как они могут взорваться.
- Внимание:** Операции по ремонту и обслуживанию, при которых необходимо вскрытие корпуса устройства, должны выполняться исключительно квалифицированным персоналом.
- Внимание:** Разрешайте детям пользоваться печью без присмотра только в том случае, если были даны соответствующие инструкции, позволяющие ребенку безопасно пользоваться печью и понимать опасность неправильного использования.
- Внимание:** Когда прибор работает в комбинированном режиме, дети должны использовать печь только под присмотром взрослых из-за выдаваемой устройством высокой температуры. (только для серии с грилем)
- Используйте только посуду, пригодную для использования в микроволновых печах.
- Печь следует регулярно чистить и удалять любые отложения пищи.
- Прочитайте и следуйте указаниям: "МЕРЫ ПРЕДОСТОРОЖНОСТИ ВО ИЗБЕЖАНИЕ ВОЗМОЖНОГО ЧРЕЗМЕРНОГО ВОЗДЕЙСТВИЯ МИКРОВОЛНОВОЙ ЭНЕРГИИ".
- При нагревании продуктов в пластиковых или бумажных контейнерах следите за печью, так как присутствует возможность воспламенения.
- Если наблюдается задымление, выключите или отсоедините прибор и держите дверцу закрытой, чтобы огонь погас.
- Не перегревайте пищу.
- Не используйте печь для хранения продуктов. Не храните продукты, такие как хлеб, печенье и т. д. внутри устройства.
- Перед разогреванием в печи, удалите проволочные скрутки и металлические ручки из бумажных или пластиковых контейнеров/пакетов.
- Устанавливайте и размещайте эту печь только в соответствии с прилагаемыми инструкциями.
- Яйца в скорлупе и целые сваренные вкрутую яйца не следует нагревать в печи, так как они могут взорваться, например, после окончания процесса нагрева микроволнами.
- Используйте данное устройство только по назначению, как описано в руководстве. Не используйте в устройстве агрессивные химические вещества или пары. Печь разработана специально для разогрева. Она не предназначена для коммерческого или промышленного использования.
- Во избежание травм и поражения электрическим током поврежденный сетевой кабель подлежит замене производителем, представителем

- сервисного центра или другим квалифицированным специалистом.
17. Не храните и не используйте прибор на открытом воздухе.
  18. Не используйте эту печь вблизи воды, в сырых помещениях или возле бассейна.
  19. В рабочем состоянии температура незащищенных поверхностей может достигать высокого значения. Держите шнур питания подальше от нагретых поверхностей, а также не ставьте на печь никакие предметы.
  20. Не позволяйте шнуру свисать через край стола или столешницы.
  21. Несоблюдение требований по поддержанию печи в чистом состоянии может привести к ухудшению качества поверхности, что может отрицательно сказаться на сроке службы прибора и, возможно, привести к возникновению опасной ситуации.
  22. Содержимое бутылочек для кормления и банок для детского питания должно быть перемешано или встряхнуто, а температура проверена перед употреблением во избежание ожогов.
  23. Нагревание напитков может привести к замедленному кипению, поэтому будьте осторожны, когда вынимаете емкость из печи.
  24. Прибор не предназначен для использования лицами (в том числе детьми) с ограниченными физическими, сенсорными или умственными способностями, либо с недостаточным опытом и знаниями, за исключением случаев, когда они находятся под наблюдением или были проинструктированы относительно использования прибора лицом, ответственным за их безопасность. (для рынка за пределами европейского)
  25. Не позволяйте детям играть с устройством. Это устройство может использоваться детьми в возрасте от 8 лет и старше и лицами с ограниченными физическими, сенсорными или умственными способностями или с отсутствием опыта и знаний, если они делают это под надзором или им была предоставлена инструкция относительно безопасного использования устройства и они понимают возможные опасности. Детям запрещено играть с устройством. Детям запрещено заниматься очисткой и обслуживанием без надзора (для Европейского рынка.)
  26. Микроволновая печь предназначена для нагрева пищевых продуктов и напитков. Сушка продуктов питания или одежды и нагревание грелок, тапочек, губок, влажной ткани и тому подобного может привести к травмам, возгоранию или пожару. Не погружайте прибор в воду или другие жидкости для очистки. Прибор не должен очищаться с помощью пароочистителя.
  27. Не допускается использование металлических контейнеров для продуктов и напитков для приготовления в печи.
  28. При извлечении контейнеров из устройства следует следить за тем, чтобы поворотный стол не смещался.
  29. Во избежание перегрева духовки ее нельзя устанавливать за декоративной дверцей.
  30. Важные инструкции по технике безопасности. Внимательно прочитайте и сохраните для дальнейшего использования.
  31. Поролоновый уплотнитель следует менять каждые 6 месяцев. Пожалуйста, свяжитесь с производителем или агентом при замене.

# Для уменьшения риска поражения электрическим током в устройстве используется защитное заземление.

## ОПАСНОСТЬ

Опасность поражения электрическим током  
Прикосновение к некоторым внутренним компонентам может привести к серьезным травмам или смерти. Не разбирайте это устройство.

Это устройство должно быть заземлено. В случае электрического короткого замыкания, заземление снижает риск поражения электрическим током, снимая напряжение с корпуса устройства. Этот прибор оборудован шнуром, имеющим заземляющий провод с заземляющей вилкой. Вилка должна быть вставлена в розетку, которая правильно установлена и заземлена.

## ВНИМАНИЕ!

Опасность поражения электрическим током  
неправильное использование заземления может привести к поражению электрическим током. Не вставляйте вилку в розетку до тех пор, пока прибор не будет правильно установлен и заземлен.

Обратитесь к квалифицированному электрику или специалисту по обслуживанию, если инструкции по заземлению не полностью понятны или если существуют сомнения относительно того, правильно ли заземлен прибор. Если необходимо использовать удлинитель, используйте только 3-жильный удлинитель.

## ЧИСТКА

Обязательно нужно отсоединить печь от источника питания.

1. Очистите внутренние поверхности печи после использования слегка влажной тряпкой.
2. Очистите аксессуары обычным способом в мыльной воде.
3. Дверная рама и уплотнитель, а также соседние детали должны быть тщательно очищены влажной тканью, если они загрязнены.

1. Для уменьшения рисков запутывания или спотыкания о длинные провода, предусмотрен короткий шнур питания.
2. Если используется длинный шнур или удлинитель:
3. 1) Номинальный ток удлинителя не должен быть меньше, чем номинальный ток шнура питания печи.  
2) Удлинитель должен обладать 3-м проводником защитного заземления.  
3) Длинный шнур должен быть устроен так, чтобы не лежать на барной стойке или столешнице, где его могут потянуть дети или есть риск случайно запнуться об него.

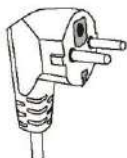

# ПОСУДА

## ОСТОРОЖНО

### Травмоопасность

Операции по ремонту и обслуживанию, при которых необходимо вскрытие корпуса устройства, должны выполняться исключительно квалифицированным персоналом.

Смотрите инструкцию в разделе "Материалы, которые можно использовать в микроволновой печи или которых следует избегать." Там могут быть определенные неметаллические типы посуды, которые не безопасны для использования в микроволновой печи. Если вы сомневаетесь, вы можете проверить посуду, следуя приведенной ниже процедуре.

### Тест посуды:

1. Налейте в безопасный контейнер 1 стакан холодной воды (250 мл), а испытываемую посуду оставьте пустой.
2. Поставьте в печь и включите на максимальной мощности на 1 минуту.
3. Осторожно пощупайте посуду. Если пустая посуда теплая, не используйте ее для приготовления пищи в микроволновой печи.

## Материалы, которые можно использовать в печи

### Замечания в отношении используемой посуды

Алюминиевая фольга	Только заворачивание. Маленькие гладкие кусочки можно использовать для покрытия тонких частей мяса или птицы, чтобы предотвратить перегревание. Искрение может возникнуть, если фольга находится близко к стенкам печи. Фольга должна находиться на расстоянии не менее 1 см от стенок печи.
Емкость для жарки.	Следуйте инструкциям производителя. Низ емкости для жарки должен находиться на расстоянии порядка 3/16 дюймов (5 мм) над поворотным диском. Неправильное использование может привести к поломке поворотного диска.
Столовая посуда	Только подходящая для микроволновой печи. Следуйте инструкциям производителя. Не используйте треснутую или сколотую посуду.
Стекланные банки	Всегда снимайте крышку. Используйте только для нагрева пищи, пока она не станет теплой. Большинство стеклянных банок не являются термостойкими и могут треснуть.
Стекланные изделия	Только термостойкая посуда для печи. Убедитесь, что нет металлических элементов. Не используйте треснутую или сколотую посуду.
Пакеты для приготовления	Следуйте инструкциям производителя. Не завязывайте металлической завязкой. Сделайте прорези, чтобы пар выходил.
Бумажные тарелки и чашки	Используйте только для кратковременного приготовления / разогрева. Не оставляйте духовку без присмотра во время приготовления пищи.
Бумажные полотенца	Используйте для накрывания еды и впитывания лишнего жира. Используйте под присмотром только для кратковременного приготовления пищи.
Пергаментная бумага	Используйте в качестве крышки для предотвращения разбрызгивания или для обертывания при пропаривании.
Пластиковые изделия	Только подходящая для микроволновой печи. Следуйте инструкциям производителя. Должна присутствовать отметка "безопасно для микроволновой печи". Некоторые пластиковые контейнеры размягчаются, так как пища внутри становится горячей. Пакеты для запекания и плотно закрытые полиэтиленовые пакеты должны быть разрезаны или проколоты в соответствии с указаниями на упаковках.
Пластиковая обертка	Только подходящая для микроволновой печи. Используйте для обертывания пищи во время приготовления, чтобы сохранить влагу. Не

## Материалы, которые можно использовать в печи

### Замечания в отношении используемой посуды

	позволяйте пластиковой обертке касаться пищи.
Термометры	Только безопасные для микроволновой печи (термометры для мяса или кондитерских изделий).
Восковая бумага	Используйте в качестве обертки для предотвращения разбрызгивания и удержания влаги.
Алюминиевые	Может вызывать искрение. Перекладывание разогретой пищи.
Пищевой картон с металлической	Может вызывать искрение. Перекладывание разогретой пищи.
Металлическая или отделанная металлом посуда	Металл закрывает доступ микроволн к пище. Металлическая отделка может вызывать искрение.
Металлические	Может привести к искрению и может вызвать пожар в печи.
Бумажные	Может вызвать пожар в печи.
Пенопласт	Пенопласт может расплавиться или загрязнить пищу при воздействии высокой температуры.
Дерево	Древесина высыхает при использовании в микроволновой печи и может расколоться или треснуть.

## УСТАНОВКА ПЕЧИ

### Названия частей и аксессуаров печи

Извлеките содержимое упаковки, а также достаньте аксессуары из печи. Ваша печь поставляется со следующими аксессуарами:

- Стекланный поднос 1
- Поворотный диск в сборе 1
- Руководство по эксплуатации 1



- A) Панель управления
- B) Вал поворотного стола
- C) Поворотный диск в сборе
- D) Стекланный поднос
- E) Смотровое окно
- F) Дверь в сборе
- G) Система блокировки безопасности

Гриль-стойка (только для гриль-серии)

Отключение питания печи при открывании дверцы во время работы.

## Установка Поворотного Стола

Ступица (нижняя сторона)

Стекло-  
поднос



Ось  
поворотного  
диска

- a. Никогда не устанавливайте стеклянный поднос вверх дном. Движение поворотного диска не должно быть ничем ограничено.
- b. Стеклянный поднос и поворотный диск необходимо использовать каждый раз при приготовлении пищи.
- c. Все продукты питания и контейнеры с едой всегда помещаются на стеклянный поднос для приготовления пищи.
- d. Если стеклянный лоток или кольцо поворотного стола треснули или сломались, обратитесь в ближайший авторизованный сервисный центр.

Поворотный диск в сборе

---

## Установка

1. Удалите всю защитную пленку, обнаруженную на поверхности камеры микроволновой печи, не удаляйте белую слюдяную пластину, которая прикреплена в полости печи для защиты магнетрона.
2. Для данной печи предусмотрено только встроенное применение. Она не предназначена на использования на барной стойке или внутри шкафа.
3. Электроприбор может быть установлен в настенный шкаф шириной 60 см (глубиной как минимум 55 см).
4. Электроприбор оснащен вилкой и должен подключаться только к розетке, заземленной надлежащим образом.
5. Напряжение сети должно соответствовать напряжению, указанному на пластинке с паспортными значениями.
6. Только квалифицированный электрик может устанавливать розетку или менять соединительный кабель. Если после установки вилка недоступна, на месте установки должен присутствовать разъединитель с зазором между контактами не менее 3 мм на всех полюсах.
7. Не должны использоваться адаптеры, планки с несколькими розетками и удлинители. Перегрузка может повлечь за собой риск пожара.



# Установочный чертеж

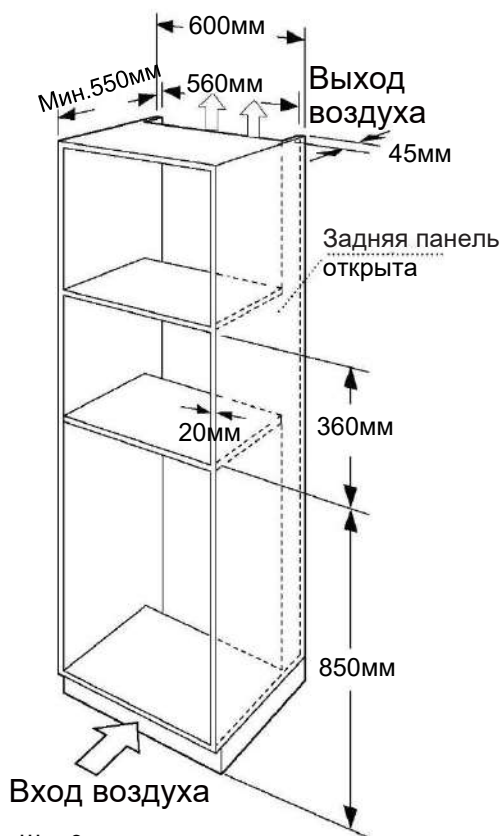

Шаг 1

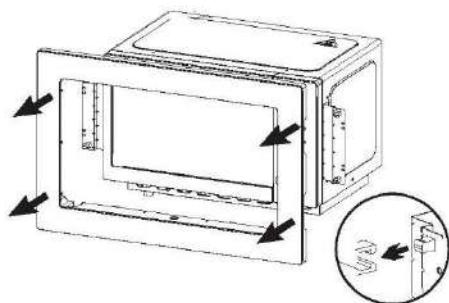

Шаг 2

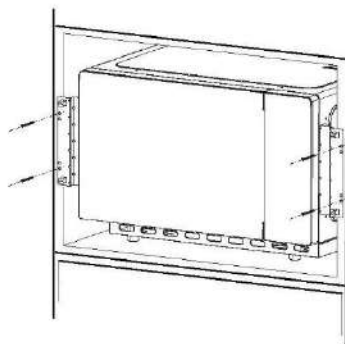

Шаг 3

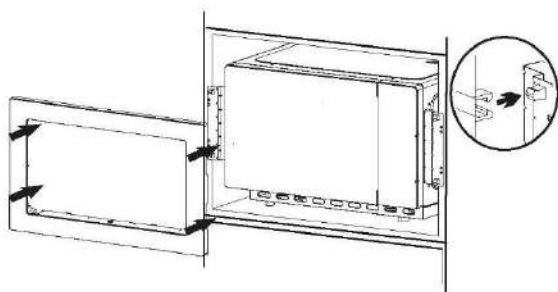

Шаг 4

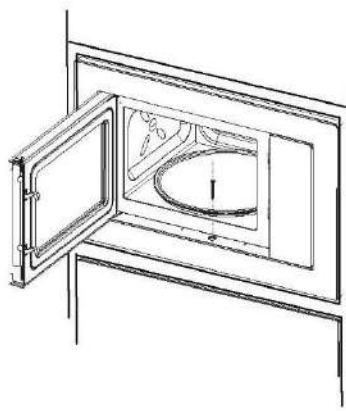

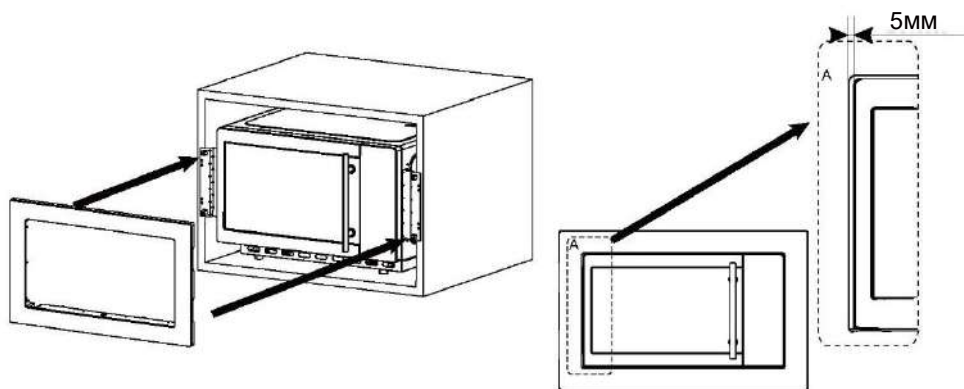

### **Предупреждение при установке:**

При установке продукта, удостоверьтесь в поддержании ширины Зазора А более 5 мм, чтобы обеспечить гладкое открытие при использовании конечным пользователем.

При встраивании микроволновой печи в кухонную мебель учитывайте, что рамка равномерно накрывает торцы полок кухонного шкафа по 12 мм сверху и снизу.

# Инструкция по эксплуатации

## 1. Настройка часов

Когда микроволновая печь включена в сеть, на дисплее будет отображаться "0:00", прозвучит однократный звуковой сигнал.

1) Дважды нажмите "Таймер/Часы", четыре цифры начнут мигать.

---

2) Поворачивайте  для того чтобы менять значение часов, выберите от 0 до 23.

---

3) Нажмите "Таймер/Часы", минутные цифры начнут мигать.

---

4) Поворачивайте  для того чтобы менять значение минут, выберите от 0 до 59.

---

5) Нажмите кнопку "Таймер/Часы", чтобы закончить настройку часов. ":" будет мигать, высветится время.

**Примечание:** 1) Если часы не настроены, они не будут работать при включении питания.

2) В процессе настройки часов, если вы нажмете "Стоп/отмена", печь автоматически вернется к предыдущему состоянию.

## 2. Приготовление в микроволновой печи

Нажмите кнопку " **Микроволны** ", на дисплее отобразится "P100". Нажимайте несколько раз, чтобы выбрать нужную мощность: "P100", "P80", "P50", "P30" или "P10" будет отображаться при последовательных нажатиях.

Затем дополнительно нажмите  для установки времени приготовления в пределах 0:05 - 95:00. Нажмите кнопку "Старт/ +30сек.", чтобы начать готовить.

1) Нажмите кнопку " **Микроволны** " один раз, отобразится "P100".

---

2) Нажмите кнопку " **Микроволны** " еще раз, чтобы выбрать 80% мощности микроволновой печи.

---

3) Нажимайте  для регулировки времени приготовления, пока не отобразится "20:00".

---

4) Нажмите кнопку " **Старт/ +30сек** ", чтобы начать готовить.

**Примечание** интервал регулирования времени составляет:

0---1 мин	: 5 секунд
1---5 мин	: 10 секунд
5---10 мин	: 30 секунд
10---30 мин	: 1 минута
30---95 мин	: 5 минут

## Инструкции клавишной панели микроволновки

Пункт	Дисплей	Мощность микроволновой печи
1	P100	100%
2	P80	80%
3	P50	50%
4	P30	30%
5	P10	10%

### 3. Гриль или комби. Приготовление еды

Нажмите кнопку "Гриль/Комби", светодиодный дисплей отобразит "G", нажимайте кнопку "Гриль/Комби" несколько раз, чтобы выбрать мощность, которую вы хотите установить: "G", "С-1" или "С-2" будет отображаться при последовательных нажатиях.

Затем поворачивайте , чтобы установить время приготовления от 0:05 до 95:00.

Нажмите кнопку "СТАРТ/+30сек."

еще раз, чтобы начать приготовление.

1) Нажмите "Гриль/Комби" однократно, на дисплее отобразится "G".

2) Нажмите кнопку "Гриль/Комби" еще раз, чтобы выбрать 1-й режим, на экране отобразится "С-1".

3) Поворачивайте  для регулировки времени приготовления, пока не отобразится "10:00".

4) Нажмите кнопку "Старт/ +30сек.", чтобы начать приготовление.

### "Гриль / Комби." Инструкции по управлению

Пункт	Дисплей	Мощность микроволновой печи	Мощность Гриля
1	G	0%	100%
2	С-1	60%	40%
3	С-2	30%	70%

**Примечание:** По истечении половины времени в режиме гриля, печь издает дважды звуковой сигнал, это нормально. Это предусмотрено для того, чтобы вы перевернули пищу для лучшего приготовления на гриле. После того, как пища перевернута, необходимо закрыть дверь, затем, если нет другой операции, печь будет продолжать приготовление.

## 4. Быстрый Старт

1) В режиме ожидания Нажмите кнопку "**СТАРТ/ + 30сек**", чтобы начать приготовление со 100% мощностью. Каждое последующее нажатие будет увеличивать время приготовления на 30 секунд вплоть до 95 минут.

---

2) В микроволновом режиме, режиме приготовления или разморозки, каждое нажатие кнопки "**СТАРТ/+30 сек**" увеличивает время приготовления на 30 секунд.

---

3) В режиме ожидания поверните "" против часовой стрелки, чтобы установить время приготовления со 100% мощностью, затем нажмите "**СТАРТ/+30 сек**", чтобы начать готовить.

## 5. Размораживание

1) Нажмите кнопку "**Разморозка**" однократно, дисплей отобразит "dEF1".

---

2) Поворачивайте "" для выбора веса продуктов от 100 до 2000 г.

---

3) Нажмите кнопку "**Старт/ +30сек**", для начала размораживания.

## 6. Разморозка По Времени

1) Нажмите кнопку "**Разморозка**" дважды, на дисплее высветится "dEF2".

---

2) Поворачивайте "", чтобы выбрать время размораживания.

---

3) Нажмите кнопку "**Старт/ +30сек**", для начала размораживания.

## 7. Меню

1) Нажмите "**Меню**", чтобы войти в меню, на дисплее отобразятся значения от "A1 " до "A8 ", что соответствует следующим операциям: торт, пицца, суп, мясо, макароны, овощи, картофель и разогревание.

---

2) Поверните "", чтобы выбрать вес по умолчанию в меню.

---

3) Нажмите кнопку "**СТАРТ/ +30сек**", чтобы начать готовить.

Пример: Вы хотите использовать "Меню", чтобы приготовить 400 г. овощей.

1) Нажмите "**Меню**" 6 раз, пока не высветится "A6".

---

2) Поворачивайте "" для выбора веса продукта("400").

---

3) Нажмите кнопку "**Старт/ +30сек.**", чтобы начать готовить.

## Таблица меню:

Меню	Вес	Дисплей
А1 Пирог	200 г	200 г
	475 г	475 г
А2 Пицца	200 г	200 г
	400 г	400 г
А3 Суп	200 г	200 г
	400 г	400 г
	600 г	600 г
А4 Мясо	200 г	200 г
	400 г	400 г
	600 г	600 г
А5 Паста	50 г	50 г
	100 г	100 г
	150 г	150 г
А6 Овощи	200 г	200 г
	400 г	400 г
	600 г	600 г
А7 Картофель	250 г	250 г
	500 г	500 г
	750 г	750 г
А8 Разогрев	200 г	200 г
	400 г	400 г
	600 г	600 г

## 8. Таймер

1) Нажмите "Таймер/часы" однократно, на дисплее отобразится "0:00"

---

2) Установите таймер. (см. инструкцию по настройке часов).

---

3) Нажмите кнопку " СТАРТ/ +30сек ", чтобы запустить таймер.

---

4) Сигнал прозвучит 1 раз, перед началом отсчета.

## 9. Описание функций

1) В режиме приготовления пищи, нажмите "Таймер/Часы", текущее время отобразится на 3 секунды.

---

2) В режиме микроволновой печи нажмите " Микроволны ", текущая мощность

отобразится на 3 секунды.

3) В режимах гриль и комби, нажмите "Гриль/Комби", текущий режим будет отображен на 3 секунды.

## 10. Функция блокировки от детей

Блокировка: В режиме ожидания нажмите "СТОП/Отмена" в течение 2 секунд, печь издаст длинный звуковой сигнал, обозначающий вход в режим блокировки от детей. Индикатор блокировки отобразится, если было установлено время, в противном случае отобразится на светодиодных индикаторах " ".

В заблокированном состоянии нажмите "СТОП/Отмена" в течение 3 секунд, печь издаст длинный звуковой сигнал, обозначающий, что блокировка снята.

## Поиск и устранение неисправностей

Нормально	
Микроволновая печь мешает приему ТВ	Прием радио и ТВ может быть нарушен при работе микроволновой печи. Похожая ситуация возникает при использовании небольших электроприборов, таких как миксер, пылесос или электрический вентилятор. Это нормальное явление.
Свет внутри горит тускло.	При приготовлении пищи в микроволновой печи с низкой мощностью свет в духовке может стать тусклым. Это нормальное явление.
Запотевание дверцы, горячий воздух из вентиляционных отверстий	При приготовлении пищи, из нее может выходить пар. Пар выходит из вентиляционных отверстий. Но некоторая его часть может скапливаться на холодных поверхностях, таких как дверца. Это нормальное явление.
Печь включилась случайно без еды внутри.	Запрещается включать устройство без какой-либо пищи внутри. Это очень опасно.

Неисправность	Возможная причина	Способ устранения
Печь не включается.	(1) Шнур питания не плотно присоединен.	Отсоединить. Подключить еще раз через 10 секунд.
	(2) Срабатывает предохранитель или автоматический выключатель.	Замените предохранитель или включите заново автоматический выключатель (отремонтированный профессионалом)

	(3) Проблема с розеткой.	Испытайте розетку другими электрическими приборами.
Печь не нагревается.	(4) Дверца плохо закрыта.	Плотно закройте дверцу.
Стеклянный поворотный стол создает шум при работе микроволновой печи	(5) Грязный диск или дно печи.	Обратитесь к разделу "ремонт микроволновой печи".



Согласно директиве по отходам электрического и электронного оборудования (WEEE), WEEE должен быть отдельно собран и переработан. Если в любое время в будущем вам нужно утилизировать этот продукт, пожалуйста, не утилизируйте этот продукт с бытовыми отходами. Пожалуйста, отправьте этот продукт в пункты сбора WEEE, где это возможно.



Доступная для прикосновения поверхность может быть горячей во время работы.

### Транспортирование и хранение

Перевозить и хранить продукт необходимо в заводской упаковке, согласно указанным на ней манипуляционным знакам.

При погрузке, разгрузке и транспортировке соблюдайте осторожность.

Транспорт и хранилища должны обеспечивать защиту продукта от атмосферных осадков и механических повреждений.



# ОБСЛУЖИВАНИЕ КЛИЕНТОВ

Служба поддержки клиентов

Мы рекомендуем обращаться в службу поддержки клиентов компании «Хайер», а также использовать оригинальные запасные части. Если у вас возникли проблемы с вашей бытовой техникой, пожалуйста, сначала изучите раздел «Устранение неисправностей».

Если вы не нашли решения проблемы, пожалуйста, обратитесь:

— к вашему официальному дилеру или

— в наш колл-центр:

8-800-250-43-05 (РФ),

8-10-800-2000-17-06 (РБ),

00-800-2000-17-06 (Узбекистан),

0-800-501-157 (Украина),

— на сайт [www.haier-europe.com](http://www.haier-europe.com), где вы можете оставить заявку на обслуживание, а также найти ответы на часто задаваемые вопросы.

Обращаясь в наш сервисный центр, пожалуйста, подготовьте следующую информацию, которую вы можете найти на паспортной табличке и в чеке:

Модель \_\_\_\_\_

Серийный номер \_\_\_\_\_

Дата продажи \_\_\_\_\_



Также, пожалуйста, проверьте наличие гарантии и документов о продаже

Важно! Отсутствие на приборе серийного номера делает невозможной для Производителя идентификацию прибора и, как следствие, его гарантийное обслуживание.

Запрещается удалять с прибора заводские идентифицирующие таблички. Отсутствие заводских табличек может стать причиной отказа выполнения гарантийных обязательств.

В настоящий документ могут быть внесены изменения без предварительного уведомления. Производитель оставляет за собой право вносить изменения в конструкцию и комплектацию изделия без дополнительного уведомления.

Продукция соответствует требованиям технических регламентов Евразийского экономического союза (таможенного) союза.

Сертификат соответствия № ЕАЭС RU С-СН.АЯ46.В.16028/20 от 12.10.2020 действует до 11.10.2025.

Декларация о соответствии № ЕАЭС N RU Д-СН.БЛ08.В.03509/20 от 24.08.2020 действует до 23.08.2025.

# ГАРАНТИЙНЫЙ ТАЛОН

## Уважаемый покупатель!

Корпорация «Хайер» находящаяся по адресу: Офис S401, Хайер бренд билдинг, Хайер Индастри парк Хай-тек зон, Лаошан Дистрикт, Циндао, Китай, благодарит Вас за Ваш выбор, гарантирует высокое качество и безупречное функционирование данного изделия при соблюдении правил его эксплуатации. Официальный срок службы на изделия бытовой техники, предназначенные для использования в быту – на телевизоры, микроволновые печи 5 лет, на планшетные компьютеры, ноутбуки и приставки телевизионные 3 года, на роботы-пылесосы 4 года, на мобильные телефоны, гироскутеры и мелкую бытовую технику 2 года, на остальные товары 7 лет со дня передачи изделия конечному потребителю. Учитывая высокое качество продукции, фактический срок эксплуатации может значительно превышать официальный. Рекомендуем по окончании срока службы обратиться в Авторизованный сервисный центр для проведения профилактических работ и получения рекомендаций. Вся продукция изготовлена с учетом условий эксплуатации и прошла соответствующую сертификацию на соответствие техническим требованиям.

Во избежание недоразумений, убедительно просим Вас при покупке внимательно изучить инструкцию по эксплуатации, условия гарантийных обязательств и проверить правильность заполнения гарантийного талона. В случае неправильного или неполного заполнения гарантийного талона обратитесь в торгующую организацию. Данное изделие представляет собой технически сложный товар бытового назначения. Если купленное Вами изделие требует специальной установки и подключения, настоятельно рекомендуем Вам обратиться к Авторизованному партнёру Хайер.

Данным гарантийным талоном Корпорация «Хайер» подтверждает принятие на себя обязательств по удовлетворению требований потребителей, установленных действующим законодательством о защите прав потребителей, иными нормативными актами в случае обнаружения недостатков изделия. Однако Корпорация «Хайер» оставляет за собой право отказать в гарантийном обслуживании изделия в случае несоблюдения изложенных ниже условий.

## Условия гарантийного обслуживания

Гарантийное обслуживание распространяется только на изделия, укомплектованные гарантийным талоном установленного образца. Корпорация «Хайер» устанавливает гарантийный срок 12 месяцев со дня передачи товара потребителю. Во избежание возможных недоразумений, сохраняйте в течение срока службы документы, прилагаемые к изделию при его продаже (товарный чек, кассовый чек, инструкция по эксплуатации, гарантийный талон).

Гарантийное обслуживание производится исключительно Авторизованными партнёрами Хайер. Полный список Авторизованных партнёров на территории ЕАЭС вы можете узнать в Информационном центре «Хайер» по телефонам:

**8-800-250-43-05 - для Потребителей из России (бесплатный звонок из регионов России)**  
**8-10-800-2000-17-06 - для Потребителей из Беларуси (бесплатный звонок из регионов Беларуси)**  
**0-800- 501-157 - для Потребителей из Украины (бесплатный звонок из регионов Украины)**  
**00-800-2000-17-06 - для Потребителей из Узбекистана (бесплатный звонок из регионов Узбекистана)**

или на сайте: [www.haier-europe.com](http://www.haier-europe.com) или сделав запрос по электронной почте: [help@haieronline.ru](mailto:help@haieronline.ru)  
Данные Авторизованных партнёров могут быть изменены, за справками обращайтесь в Информационный центр «Хайер».

Гарантийное обслуживание не распространяется на изделия, недостатки которых возникли вследствие:

- нарушения потребителем условий и правил эксплуатации, хранения и/или транспортировки товара;
- неправильной установки и/или подключения изделия;
- нарушения технологии работ с холодильным контуром и электрическими подключениями, как и привлечение к монтажу Изделия лиц, не имеющих соответствующей квалификации, подтвержденной документально;
- отсутствия своевременного технического обслуживания Изделия в том случае, если этого требует инструкция по эксплуатации;
- избыточного или недостаточного давления в водопроводной сети;
- применения моющих средств, несоответствующих данному типу изделия, а также превышения рекомендуемой дозировки моющих средств;
- использования изделия в целях, для которых оно не предназначено;
- действий третьих лиц: ремонт или внесение несанкционированных изготовителем конструктивных или схемотехнических изменений не уполномоченными лицами;
- отклонений от Государственных Технических Стандартов (ГОСТов) и норм питающих сетей;
- действия непреодолимой силы (стихия, пожар, молния т. п.);
- несчастных случаев, умышленных или неосторожных действий потребителя или третьих лиц;
- если обнаружены повреждения, вызванные попаданием внутрь изделия посторонних предметов, веществ, жидкостей, насекомых, продуктов жизнедеятельности насекомых;
- срабатывание термозащиты в следствии включения не заполненного/не полностью заполненного водой бака водонагревателя.

Гарантийное обслуживание не распространяется на следующие виды работ:

- установка и подключение изделия на месте эксплуатации;
- инструктаж и консультирование потребителя по использованию изделия;
- очистка изделия снаружи либо изнутри.

Гарантийному обслуживанию не подлежат ниже перечисленные расходные материалы и аксессуары:

- фильтры для кондиционеров;
- фильтры, шланги для подвода /слива воды для стиральных и посудомоечных машин;
- шланги, трубки, щетки, насадки, пылесборники, фильтры для пылесосов;
- тарелки, вертелы, решетки, блюда и подставки для микроволновых печей;
- фильтры, поглотители запахов, лампочки, полки, ящики, подставки и другие емкости для хранения продуктов в холодильникех;
- пульты управления, аккумуляторные батареи, элементы питания, внешние блоки питания и зарядные устройства;
- документация, прилагаемая к изделию.

Периодическое обслуживание изделия (замена фильтров и т. д.) производится по желанию потребителя за дополнительную плату.

**Важно!** Отсутствие на приборе серийного номера делает невозможной для Производителя идентификацию прибора и, как следствие, его гарантийное обслуживание. Запрещается удалять с прибора заводские идентифицирующие таблички. Повреждение или отсутствие заводских табличек может стать причиной отказа выполнения гарантийных обязательств.

Официальное наименование	Город	Телефон для клиента	Адрес
Закрытое акционерное общество «Единая служба сервиса А-Айсберг»	Москва	8-800-250-43-05	127644, г. Москва, ул. Вагоноремонтная, д. 10, стр. 1
Общество с ограниченной ответственностью «Авторизованный Центр «Пионер Сервис»	Санкт-Петербург	8-800-250-43-05	191040, г. Санкт-Петербург, Литовский пр-кт, д. 52 лит. А
Общество с ограниченной ответственностью «Архсервис-центр»	Архангельск	8-800-250-43-05	163000 г. Архангельск, ул. Воскресенская, д. 85
Общество с ограниченной ответственностью «Техинсервис»	Сочи	8-800-250-43-05	354068, г. Сочи, ул. Донская, 3
Общество с ограниченной ответственностью «ТехноВидеоСервис»	Казань	8-800-250-43-05	420100, г. Казань, ул. Проточная д.8
Общество с ограниченной ответственностью ДОМСЕРВИС	Владимир	8-800-250-43-05	600017, г. Владимир, ул. Батурина, д. 39
Общество с ограниченной ответственностью ТРАНССЕРВИС-Краснодар	Краснодар	8-800-250-43-05	350058, г. Краснодар, ул. Кубанская, 47
Общество с ограниченной ответственностью ТРАНССЕРВИС-Н. Новгород	Нижний Новгород	8-800-250-43-05	603098, г. Нижний Новгород, ул. Артельная, д. 29
Общество с ограниченной ответственностью ТРАНССЕРВИС-Екатеринбург	Екатеринбург	8-800-250-43-05	г. Екатеринбург, ул. Шарташская д 10
Общество с ограниченной ответственностью «Циклон»	Омск	8-800-250-43-05	644042, г. Омск, пр.К. Маркса 34а, оф. 410
Общество с ограниченной ответственностью «ГлавБытСервис»	Томск	8-800-250-43-05	г. Томск, ул. Маяковская 25/7
Общество с ограниченной ответственностью «Сервисбыттехника»	Оренбург	8-800-250-43-05	460044, г. Оренбург, ул. Конституции, д. 4
Общество с ограниченной ответственностью «Сибсервис»	Новокузнецк	8-800-250-43-05	654066, г. Новокузнецк, ул. Грдины, д. 18
Общество с ограниченной ответственностью АРГОН-СЕРВИС	Новороссийск	8-800-250-43-05	353905, г. Новороссийск, ул. Серова, 14
Общество с ограниченной ответственностью АЛИКА-СЕРВИС	Иркутск	8-800-250-43-05	664019, г. Иркутск, ул. Писарева, д. 18-а
ООО «КРОК-ТТЦ»*	Киев*	+38 (095) 288-88-21	г. Киев ул. Радужная д. 25 Б
Сервисный центр	Ташкент	(+998 71) 207 10 01	-
ОДО «ЦБТСервис»	г.Минск	375-17-262-95-50	г. Минск, ул. Я Коласа 52
ООО «РоялТерм»	г.Минск	375-29-198-11-50	г. Минск, ул. Орловская 40А, офис 7
ТОО Сервис Маг	г. Алматы	8 (727) 233 30 00	050002, г. Алматы, ул. Калдаякова 17
ТОО Аскон-7	г. Алматы	7 (727) 397 75 75	050010, г. Алматы, ул. Сагата Нурмагамбетова 25

Список АСЦ может быть изменен. Актуальную информацию вы можете получить на нашем сайте [www.haier-europe.com](http://www.haier-europe.com)  
\*Адреса сервисных центров в регионах уточняйте на сайте [www.krok-ttc.com](http://www.krok-ttc.com) или по телефонам горячей линии

# МИКРОТОЛОҚЫНДЫ ЭНЕРГИЯНЫҢ ТШАМАДАН ТЫС ЫҚТИМАЛ ӘСЕРІН БОЛДЫРМАУҒА АРНАЛҒАН САҚТЫҚ ШАРАЛАРЫ

- (a) Пешті ашық есікшесімен пайдалануға тырыспаңыз, өйткені бұл микротолқынды энергияның зиянды әсеріне апаруы мүмкін. Қорғаныш экранды шешіп алмаңыз және сындырмаңыз.
- (b) Пештің беттік жағы мен есікшесі арысына ешқандай заттарды орналастырмаңыз және тығыздауыш беттерде ластың немесе тазартқыш құрал қылдықтарының жиналуына жол бермеңіз.
- (c) **НАЗАР АУДАРЫҢЫЗ:** Егер есікше немесе есік тығыздауыштары бүлінген болса, оларда құзыретті тұлға жөндегенше пеш пайдаланылмауы тиіс.

## ҚОСЫМША

Егер құрылғы таза күйде ұсталмаса, оның беттері бүлінуі мүмкін, бұл құрылғының қызмет ету мерзіміне әсер етуі және қауіпті салдарға әкелуі мүмкін.

## Техникалық сипаттамалар

Модель:	HMX-BDG259X / HMX-BDG259LX
Теңгерімді кернеу:	230В~/50Гц
Номиналдық Кіріс Қуаты (Микротолқ.):	1450Вт
Номиналдық Шығыс Қуаты (Микротолқ.):	900Вт
Номиналдық Кіріс Қуаты (Гриль):	1200 Вт
Пеш сыйымдылығы:	25 л
Сыртқы өлшемдері:	595x400x384мм

Өнім сыртқы таймер немесе қашықтан басқарудың жеке жүйесі арқылы пайдалануға арналмаған.

Құрылғы үй шарушылығында және басқа ұқсас жағдайларда пайдалануға арналған:

- дүкендердің асуілерінде, кеңселерде және өзге де қызметтік үй-жайларда;
- қала шетіндегі үйлерде;
- отельдер, мотельдер мен тұруа арналған басқа жерлердің клиенттерімен; - "түнеу және таңғы ас" түріндегі жайғасу объектілерінде.

# ҚАУІПСІЗДІК ЖӨНІНДЕГІ МАҢЫЗДЫ АҚПАРАТТАР

## НАЗАР АУДАРЫҢЫЗ!

Тұтану, электр тогымен зақымдану, жарақат алу немесе микротолқынды пештің шектен тыс әсер ету қатерін төмендету үшін құрылғыны пайдаланғанда келесі сақтық шараларын сақтаңыз:

1. **Назар аударыңыз:** Сұйықтықтар мен басқа азық-түлік өнімдеріді саңылаусыз контейнерлерде жылытуға бомлайды, өйткені олар жарылуы мүмкін.
2. **Назар аударыңыз:** Құрылғы корпусын ашу қажет болатын жөндеу және қызмет көрсету операцияларды тек қана білікті персонал орындауы тиіс.
3. **Назар аударыңыз:** Балаларға пешті қадағалаусыз пайдалануға мүмкіндік беріңіз, егер балаға пешті қауіпсіз пайдалануға және қате пайдаланудың қауіптілігін түсінуге мүмкіндік беретін тиісті нұсқаулар берілген болса.
4. **Назар аударыңыз:** Аспап аралас режимде жұмыс істегенде балалар, құрылғы бөліп шығаратын жоғары температурадан, пешті тек қана ересектердің қадағалауымен пайдалануы тиіс. (тек қана грилі бар топтама үшін)
5. Тек қана микротолқынды пештерде пайдалануға жарамды ыдысты пайдаланыңыз.
6. Пешті үнемі тазалау және тамақтың кез келген түзілімдерін жою қажет.
7. Келесі нұсқауларды оқып шығыңыз және орындаңыз: "МИКРОТОЛҚЫНДЫ ЭНЕРГИЯНЫҢ ШЕКТЕН ТЫС ЫҚТИМАЛ ӘСЕР ЕТУІН БОЛДЫРМАУҒА АРНАЛҒАН САҚТЫҚ ШАРАЛАРЫ".
8. Азық-түлікті пластикалық немесе қағаз контейнерлерде жылытқанда пешті қадағалаңыз, өйткені тұтану мүмкіндігі бар.
9. Егер түтіндеу байқалса, аспапты сөндіріңіз немесе аджыратыңыз және, от сөнугі үшін, есікшені жабық күйде ұстаңыз.
10. Тамақты шеткен тыс жылытпаңыз.
11. Пешті азық-түлікті сақтау үшін пайдаланбаңыз. Нан, піспенан сияқты және т. б. азық-түлікті құрылғының ішінде сақтамаңыз.
12. Пеште жылытар алдында қағаз немесе пластикалық контейнерлер/пакеттерден сымды ширатпалар мен металл тұтқаларды алып тастаңыз.
13. Осы пешті тек қана қоса берілген нұсқаулықтарға сәйкес орнатыңыз және жайғастырыңыз.
14. Қабықтағы жұмыртқаны және қатты қайнатып пісірілген бүтін жұмыртқаны пеште жылытпай қажет, өйткені олар, мысалы, микротолқындармен жылыту процесі аяқталғаннан кейін, жарылуы мүмкін.
15. Осы құрылғыны тек қана мақсаты бойынша, нұсқаулықта сипатталғандай, пайдаланыңыз. Құрылғыда жемір химиялық затарды немесе буларды пайдаланбаңыз. Пеш жылытуға арнайы әзірленген. Ол коммерциялық немесе өнеркәсіптік пайдалануға арналмаған.
16. Электр тоғынан жарақаттануға және зақымдануға жол бермеу үшін зақымдалған қуат кабелін өндірушісі, сервис орталығының өкілі немесе басқа білікті маман ауыстыруы тиіс.
17. Аспапты ашық ауада сақтамаңыз және пайдаланбаңыз.
18. Осы пешті суға жақын жерде, ылғал үй-жайларда немесе бассейндерге жақын жерде пайданбаңыз.

19. Жұмыс жағдайында қорғалмаған беттердің температурасы жоғары мәнге жетеді. Қуат беру баусымын қызған беттерден алыстатып ұстаңыз, сонымен қатар пештің үстіне ешқандай заттарды қоймаңыз.
20. Баусымға үстелдің немесе үстелдің үстінгі бетінің жиегінен салбырап тұруына жол бермеңіз.
21. Пешті таза күйде сақтау бойынша талаптарды сақтамау бет сапасының нашарлауына апаруы мүмкін, бұл аспаптың қызмет ету мерзіміне кері әсер етуі, қауіпті жағдаяттың пайда болуына апаруы мүмкін.
22. Тамақтандыруға арналған шөлмектердің және балалар тамақтарына арналған құтылардың ішіндегісі араластырылған немесе шайқалған болуы, ал температурасы, күйік алмау үшін, пайдаланар алдында тексерілуі тиіс.
23. Сусындарды жылыту баяу қайнауға апаруы мүмкін, сондықтан ыдысты пештен алып шыққанда сақтық танытыңыз.
24. Аспап шектеулі денелік, сенсорлық немесе ақыл-ой қабілеттері бар немесе жеткіліксіз тәжірибесі мен білімі бар тұлғалардың (соның ішінде балалардың) пайдалануы үшін арналмаған, олар қадағалауда болған немесе оларға аспап қауіпсіздігі үшін жауапты тұлға пайдалану жөнінде нұсқау берген жағдайларды қоспағанда (еуропалықтан тыс нарықтар үшін)
25. Балаларға құрылғымен ойнауға рұқсат бермеңіз. Бұл құрылғыны 8 жастағы және одан ересек балалар мен денелік, сенсорлық немесе ақыл-ой қабілеттері шектеулі немесе тәжірибе мен білімі жоқ тұлғалар пайдалануы мүмкін, егер олар мұны қадағалаумен жасайтын болса немесе оларға құрылғыны қауіпсіз пайдалану жөнінде нұсқау берілсе және олар мүмкін қауіптерді түсінетін болса.
- Балаларға құрылғымен ойнауға тыйым салынады. Балаларға қадағалаусыз тазалаумен және де қызмет көрсетумен айналысуға тыйым салынған (Еуропалық нарық үшін).
26. Микротолқынды пеш азық-түлік өнімдерді және сусындарды жылытуға арналған. Азық-түлік өнімдерін немесе киімді кептіру және жылытқыларды, тәпішкелерді, ысқыштарды, дымқыл матаны және осыларға ұсқастарды жылыту жарақтарға, тұтануға немесе өртке апаруы мүмкін. Тазалау үшін аспапты суға немесе басқа сұйықтықтарға батырмаңыз. Аспап бумен тазартқыштың көмегімен тазаланбауы тиіс.
27. Пеште дайындау үшін азық-түлік пен сусындарға арналған металл контейнерлерді пайдалануға болмайды.
28. Контейнерлерді пештен алып шыққанда бұрма үстел жылжымауын қадағалау қажет.
29. Пештің шектен тыс қызуын болдырмау үшін оны сәндік есікшенің артына орнатуға болмайды.
30. Қауіпсіздік техникасы жөніндегі маңызды нұсқалықтар. Мұқият оқып шығыңыз және кейінгіде пайдалану үшін сақтап қойыңыз.
31. Поролон тығыздауышты әр 6 ай сайын ауыстыру қажет. Ауыстырған кезде өндірушіге немесе агентке хабарласуыңызды сұраймыз.

# Электр тогымен зақымдану қатерін төмендету үшін құрылғыда қорғаныш жерге тұйықтау пайдаланылады.

## ҚАУПТІЛІК

Электр тогымен жарақаттану қауіптілігі

Кейбір ішкі компоненттерге қол тигізу ауыр жарақаттарға немесе өлімге апаруы мүмкін. Бұл құрылғыны бөлшектемеу.

Бұл құрылғы жерсіндірілген болуға тиіс. Қысқа электрлік тұйықталу жағдайында жеге тұйықталу, құрылғы корпусынан кернеуді арылтып, электр тогымен зақымдану қатерін төмендетеді. Бұл аспап жерге тұйықтайтын айыры бар жерге тұйықтағыш сымды баусыммен жабдықталған. Айыр дұрыс орнатылған және жерге тұйықталған розеткаға енгізілген болуы тиіс.

## НАЗАР АУДАРЫҢЫЗ!

Электр тогымен зақымдану қауіпі жерге тұйықтауды қате пайдалану электр тогымен зақымдануға апаруы мүмкін. Аспап дұрыс орнатылғанша және жерге тұйықталғанша айырды розеткаға енгізебеңіз.

Егер жерге тұйықтау бойынша нұсқаулықтар толық түсінікті болмаса немесе аспап жерге дұрыс тұйықталғанында күмән болса, білікті электршіге немесе қызмет көрсету жөніндегі маманға жүгініңіз. Егер ұзартқышты пайдалану қажет болса, тек қана 3-талсымды ұзартқышты пайдаланыңыз

## ТАЗАЛАУ

Пешті міндетті түрде

қуат беру көзінен ажырату қажет.

1. Пайдаланғаннан кейін пештің ішкі беттерін сәл дымқыл шүберекпен тазалаңыз.
2. Аксессуарларды қалыпты тәсілмен сабынды суда тазалаңыз.
3. Есік рамасы мен тығыздауыш, сондай-ақ көршілес бөлшектер, егер олар ластанбаған болса, дымқыл матамен мұқият тазалануы тиіс.

1. Ұзын баусымдардың шатасып қалуын немесе оларға сүріну қатерлерін азайту үшін қуат берудің қысқа баусымы қарастырылған.
2. Егер ұзын баусым немесе ұзартқыш пайдаланса: 1) Ұзартқыштың номинал тогы пештің қуат беру баусымының номинал тогынан төмен болуы тиіс.  
2) Ұзартқышта жерге тұйықтаудың 3-м өткізгіші болуы тиіс.  
3) Ұзын баусым балалар тарта алатын немесе оған кенет сүріну қатері болатын бар үстелшесінде немесе үстелдің үстінгі бетінде жатпайындай орналастырылуы тиіс.

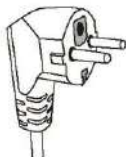

# ЫДЫС

## АБАЙ БОЛЫҢЫЗ!

### Жарақат қауіпі

Құрылғы корпусын ашу қажет болатын жөндеу және қызмет көрсету операцияларды тек қана білікті персонал орындауы тиіс.

"Микротолқынды пеште пайдалануға болатын немесе пайдалануға болмайтын материалдар" тараудағы нұсқаулықты қараңыз. Онда микротолқынды пеште пайдалану үшін қауіпсіз болмайтын ыдыстың белгілі бір бейметалл түрлері болуы мүмкін. Егер сіз күмәндансаңыз, төменде келтірілген рәсімді орындап, ыдысты тексере аласыз.

### Ыдысты сынау:

1. Қауіпсіз контейнерге 1 стақан (250мл) суық су құйыңыз, ал сыналатын ыдысты бос қалдырыңыз.
2. Пешке қойыңыз және максимал қуатта 1 минутқа іске қосыңыз.
3. Ыдысты абайлап қол тигізіп көріңіз. Егер бос ыдыс жылы болса, оны микротолқынды пеште тамақ дайындау үшін пайдаланбаңыз.

## Пеште пайдалануға болатын материалдар

### Пайдаланылатын ыдысқа қатысты ескертулер

Алюминий жұқалтыр	Тек қана орау. Кішкентай тегіс кесектерді шектен тыс қызуға жол бермеу үшін еттің немесе құстың жұқа бөліктерін жабу үшін пайдалануға болады. Егер жұқалтыр пештің қабырғаларына жақын орналасатын болса, ұшқындау пайда болуы мүмкін. Жұқалтыр пеш қабырғаларынан кем дегенде 1 см қашықтықта орналасуы тиіс.
Қуыруға арналған ыдыс.	Өндіруші нұсқаулықтарын орындаңыз. Қуыруға арналған ыдыстың төменгі жағы бұрма дисктің үстінде кем дегенде 3/16 дюйм (5 мм) қашықтықта орналасуы тиіс. Қате пайдалану бұрма дисктің сынуына апаруы мүмкін.
Асханалық ыдыс	Тек қана микротолқынды пешке жарамды. Өндіруші нұсқаулықтарын орындаңыз. Шытынаған немесе жарылған ыдысты пайдаланбаңыз.
Шыны құтылар	Қақпақшаны ылғи шешіп алыңыз. Тамақты жылыту үшін ғана, ол жылығанша, пайдаланыңыз. Шыны құтылардың көбі ыстыққа төзімді болып табылмайды және шытынап кетуі мүмкін.
Шыны бұйымдар	Тек қана пешке арналған ыстыққа төзімді ыдыс. Металл элементтері жоқ екендігіне көз жеткізіңіз. Шытынаған немесе жарылған ыдысты пайдаланбаңыз.
Дайындауға арналған пакеттер	Өндіруші нұсқаулықтарын орындаңыз. Металл баумен байламаңыз. Бу шығуы үшін тіліктер жасап қойыңыз.
Қағаз төрелкелер мен айшанақтар	Тек қана қысқа мерзімді дайындау / жылыту үшін пайдаланыңыз. Дайындау кезінде тұмшапешті қадағалаусыз қалдырмаңыз.
Қағаз сүлгілер	Тамақты жабу және артық майды сіңіру үшін пайдаланыңыз. Тамақты қысқа мерзімді дайындау үшін қадағалаумен пайдаланыңыз.
Пергаментті қағаз	Шашырауға жол бермеу үшін немесе булау кезінде орау үшін қақпақша ретінде пайдаланыңыз.
Пластикалық бұйымдар	Тек қана микротолқынды пешке жарамды. Өндіруші нұсқаулықтарын орындаңыз. "Микротолқынды пеш үшін қауіпсіз" деген белгісі болуы тиіс. Кейбір пластикалық контейнерлер жібіп кетеді, өйткені ішіндегі тамақ қызады. Көмештеуге арналған пакеттер және қмтап жабылған полиэтилен пакеттер қаптамалардағы нұсқауларға сәйкес тілінген немесе тесілген болуы тиіс.
Пластикалық орама	Тек қана микротолқынды пешке жарамды. Ылғалды сақтап қалу үшін дайындаған кезде тамақты орау үшін пайдаланыңыз. Пластикалық орамаға тамақпен түйісуге жол бермеңіз.
Термометрлер	Тек қана микротолқынды пеш үшін қауіпсіздер (ет немесе кондитерлік



## Пеште пайдалануға болатын материалдар

### Пайдаланылатын ыдысқа қатысты ескертулер

	өнімдерге арналған термометрлер).
Балауызды қағаз	Шашырауды болдырмауға және ылғалды ұстап қалуға арналған орауыш ретінде пайдаланыңыз.
Алюминий тұғырық	Ұшқындауды тудыруы мүмкін. Жылытылған тамақты басқа ыдысқа салу.
Металл тұтқасы бар тағамдық картон	Ұшқындауды тудыруы мүмкін. Жылытылған тамақты басқа ыдысқа салу.
Металдан жасалған немесе металмен өңделген ыдыс	Металл микротолқындардың тамаққа қолжетімдігін жабады. Металл өңдеу ұшқындауды тудыруы мүмкін.
Металл байламалар	Ұшқындауға апаруы және пеште өрт шығаруы мүмкін.
Қағаз пакеттер	Пеште өрт шығаруы мүмкін.
Пенопласт	Пенопласт балқып кетуі немесе жоғары температура әсер еткенде тамақты ластауы мүмкін.
Ағаш	Микротолқынды пеште пайдаланғанда сүрек кебеді және жарылуы немесе шытынауы мүмкін.

## ПЕШТИ ОРНАТУ

### Пеш бөліктерінің және аксессуарларының атаулары

Қаптаманың ішіндегісін шығарыңыз, сондай-ақ пештен аксессуарларды алып шығыңыз.

Сіздің пешіңіз келесі аксессуарлармен жеткізіледі:

Шыны поднос 1  
Бұрма диск құрастырымда 1  
ПАЙДАЛАНУ ЖӨНІНДЕГІ НҰСҚАУЛЫҚ 1

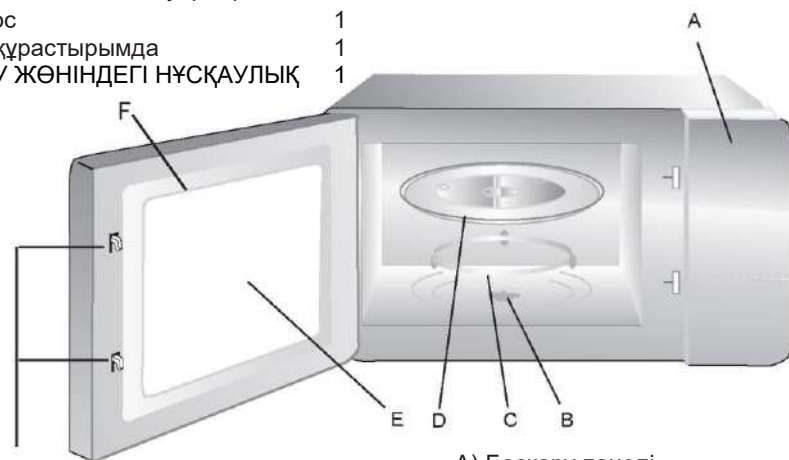

- A) Басқару панелі
- B) Бұрма үстел білікшесі
- C) Бұрма диск құрастырымда
- D) Шыны поднос
- E) Бақылау терезесі
- F) Есік құрастырымда
- G) Қауіпсіздікті бұғаттау жүйесі

Гриль үстелшесі (тек қана гриль топтамасына арналған)

Жұмыс кезінде есікшені ашқанда пешке қуат берудің тоқтатылуы.

## Бұрма Үстелді Орнату

Күпшек (төменгі жақ)

Шыны поднос



Бұрма дискінің есі

- a. Шыны подносты түбін жоғары қаратып ешқашан орнатпаңыз. Бұрма дискінің қозғалысы ешеңемен шектелмеген болуы тиіс.
- b. Шыны подносты және бұрма дискті тамақты әр дайындаған кезде пайдалану қажет.
- c. Тамақ дайындағанда барлық азық-түлік пен тамақ салынған контейнерлер шыны ыдысқа орналастырылады.
- d. Егер шыны астау немесе бұрма үстелдің сақинасы жарылып немесе сынып қалса, ең жақын орналасқан авторландырылған сервистік орталыққа жүгініңіз.

Бұрма диск құрастырымда

---

## Орнату

1. Микротолқынды пеш камерасының бетінде табылан қорғаныс үлдірді алып тастаңыз, магнетронды қорғау үшін пеш қуысында бекітілген ақ сюдалық тілімшені алып тастамаңыз.
2. Бұл пеш үшін тек қана кіріктірілген пайдалану қарастырылған. Ол бар үстелшесінде немесе шкафтың ішінде пайдалануға арналмаған.
3. Электрлік аспап ені 60 см (тереңдігі кем дегенде 55 см) қабырғалық шкафқа орнатылуы мүмкін.
4. Электрлік аспап айырман жабдықталған және тиісті түрде жерге тұйықталған розеткаға ғана қосылуы тиіс.
5. Желінің кернеуі паспорттық мәндері бар тілімшеде көрсетілген кернеуге сәйкес келуі тиіс.
6. Тек қана білікті электрші розетканы орнатуы немесе жалғаушы кабельді ауыстыруы мүмкін. Егер орнатқаннан кейін айыр қолжетімсіз болса, орнату орнында барлық полюстердегі түйісулер арасында кем дегенде 3 мм саңылауы бар ажыратқыш бар болуы тиіс.
7. Адаптерлер, бірнеше розеткалары бар тақтайшалар мен ұзартқыштар пайдаланылмауы тиіс. Тым артық жүктеу өрт шығу қатерін тудыруы мүмкін.

# Нұсқаушы сызба

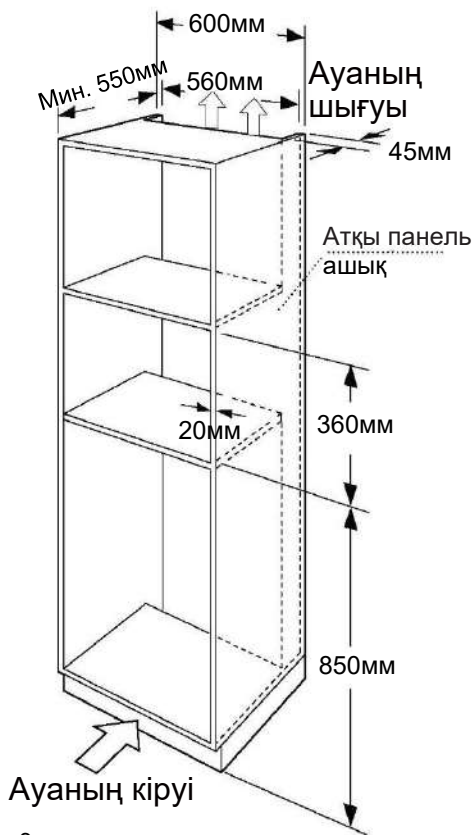

1-қадам

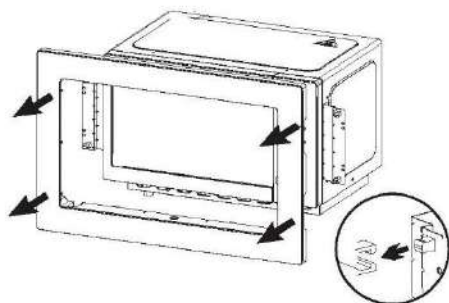

2-қадам

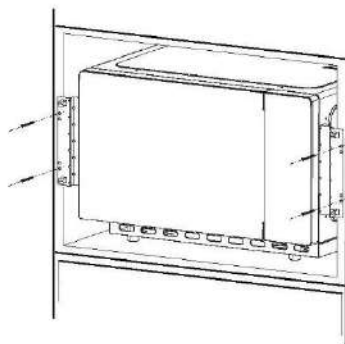

3-қадам

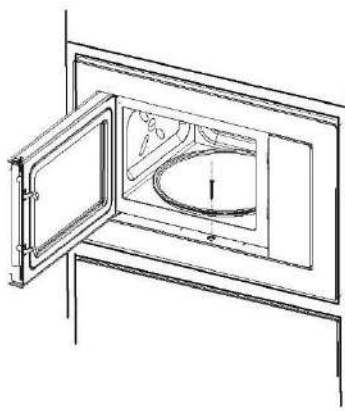
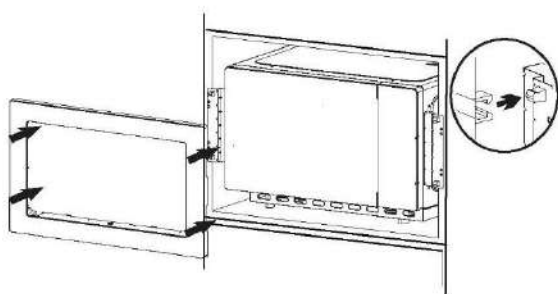

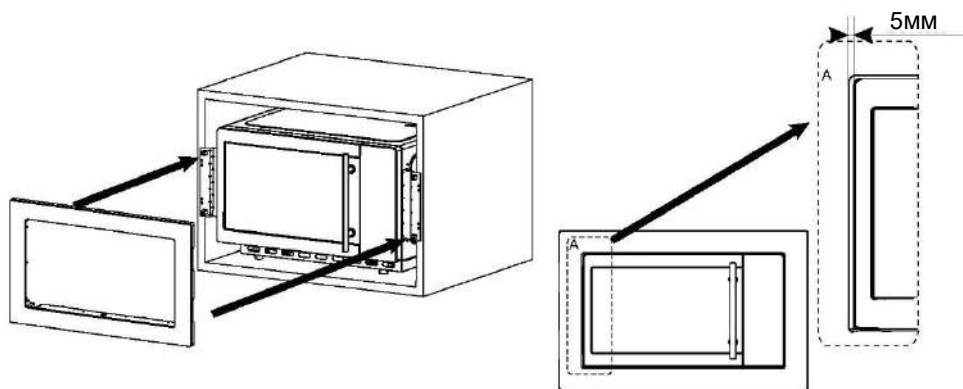

### **Орнатқан кездегі ескерту:**

Өнімді орнатқанда, соңғы пайдаланушы пайдаланғанда тегіс ашылуды қамтамасыз ету үшін, А Саңылауының 5 мм-ден астам енінің сақталуына көз жеткізіңіз.

Ас үй жиһазына микротолқынды пешті салғанда, жақтау жоғарыдан және төменнен 12 мм ас үй шкафы сөрелерінің шетжақтарын біркелкі жауып тұратындығын есте сақтаңыз.

# Пайдалану жөніндегі нұсқаулық

## 1. Сағатты баптау

Микротолқынды пеш желіге қосылғанда, дисплейде "0:00" көрсетіледі, бір реттік дыбыстық сигнал естіледі.

1) Екі рет "Таймер/Сағат" басыңыз, төрт цифра жыпылықтай бастайды.

---

2) Сағаттың мәнін өзгерту үшін "" бұрыңыз, 0-ден 23 дейін таңдаңыз.

---

3) "Таймер/Сағат" басыңыз, минут цифралары жыпылықтай бастайды.

---

4) Минуттардың мәнін өзгерту үшін "" бұрыңыз, 0-ден 59 дейін таңдаңыз.

---

5) Сағаттың бапталуын аяқтау үшін "Таймер/Сағат" түймешігін басыңыз. ":" жыпылықтайды, уақыт жарықтап көрсетіледі.

**Ескерту:** 1) Егер сағат бапталмаған болса, қуат көзі қосылғанда олар жұмыс істемейтін болады.

2) Егер сіз сағатты баптаған кезде "Тоқта/болдырмау" басатын болсаңыз, пеш автоматты түрде алдыңғы күйге қайта оралады.

## 2. Микротолқынды пеште дайындау

"Микроволны" түймешігіне басыңыз, дисплейде "P100" көрсетіледі. Қажетті қуатты таңдау үшін бірнеше рет басыңыз: біртіндеп басқанда "P100", "P80", "P50", "P30" немесе "P10" көрсетілетін болады.

Содан кейін дайындау уақытын 0:05 - 95:00 шектерінде орнату үшін қосымша "" басыңыз. Дайындауды бастау үшін "Старт/ +30сек" түймешігін басыңыз.

1) Бір рет "Микроволны" түймешігіне басыңыз, "P100" көрсетіледі.

---

2) Микротолқынды пештің 80% қуатын таңдау үшін тағы бір рет "микротолқынды пеш" түймешігін басыңыз.

---

3) "20:00" көрсетілгенше дайындау уақытын реттеу үшін "" басыңыз.

---

4) Дайындауды бастау үшін "СТАРТ/ +30сек" түймешігін басыңыз.

**Ескерту** уақытты реттеу аралығы құрады:

0---1 мин	: 5 секунд
1---5 мин	: 10 секунд
5---10 мин	: 30 секунд
10---30 мин	: 1 минута
30---95 мин	: 5 минут

## Микротолқынды пештің пернелік панелінің нұсқаулықтары

Тармақ	Дисплей	Микротолқынды пештің қуаты
1	P100	100%
2	P80	80%
3	P50	50%
4	P30	30%
5	P10	10%

### 3. Гриль немесе комби. Тамақты дайындау

"Гриль/Комби" түймешігін басыңыз, жарықдиодты дисплей "G" көрсетеді, сіз орнатқыңыз келген қуатты таңдау үшін "Гриль/Комби" бірнеше рет басыңыз: біртіндеп басқанда "G", "C-1" немесе "C-2" көрсетілетін болады. Содан кейін, дайындау уақытын

0:05-тен 95:00 дейін орнату үшін,  бұраңыз. Дайындауды бастау үшін

"СТАРТ/+30сек" түймешігін

тағы бір рет басыңыз.

1) "Гриль/Комби" бір рет басыңыз, дисплейде "G" көрсетіледі.

2) 1-ші режимді таңдау үшін "Гриль/Комби" тағы бір рет басыңыз, экранда "C-1" көрсетіледі.

3) Дайындау уақытын реттеу үшін, "10:00" көрсетілгенше  басыңыз.

4) Дайындауды бастау үшін "Старт/ +30сек" түймешігін басыңыз.

### "Гриль / Комби." Басқару жөніндегі нұсқаулықтар

Тармақ	Дисплей	Микротолқынды пештің қуаты	Гриль Қуаты
1	G	0%	100%
2	C-1	60%	40%
3	C-2	30%	70%

**Ескерту:** Гриль режимінде уақыттың жартысы өткеннен кейін пеш үш реттік дыбыстық сигнал береді, бұл қалыпты. Бұл сіз тамақтың жақсы дайындауы үшін грильде аударғаныңыз үшін қарастырылған. Тамақты аударғаннан кейін есікті жабу қажет, содан кейін, басқа операция болмаса, пеш дайындауды

жалғастыра береді.

#### 4. Жылдам Старт

- 1) Дайындауды 100% қуатпен бастау үшін күту режимінде "СТАРТ/ + 30сек" түймешігін басыңыз. Әр келесі басу дайындау уақытын 30 секундқа 95 минутқа шейін ұзартатын болады.

---

- 2) Микротолқынды режимде, дайындау немесе жібіту режимінде "СТАРТ/+30 сек " түймешігіне әр басу дайындау уақытын 30 секундқа ұзартады.

---

- 3) Дайындау уақытын 100% қуатпен орнату үшін "  " сағат тілі бағытына қарсы бұрыңыз, содан кейін, дайындауды бастау үшін, "СТАРТ/+30 сек " басыңыз.

#### 5. Жібіту

- 1) Бір рет "Жібіту" түймешігін басыңыз, дисплей "dEF1" көрсетеді.

---

- 2) Тағамдардың 100-ден 2000 г дейінгі салмағын таңдау үшін "  " бұраңыз.

---

- 3) Жібітуді бастау үшін " Старт/ +30сек " түймешігін басыңыз.

#### 6. Уақыт Бойынша Жібіту

- 1) "Разморозка" түймешігіне екі рет басыңыз, дисплейде "dEF2" жарқырап көрсетіледі.

---

- 2) Жібіту уақытын таңдау үшін "  " бұраңыз.

---

- 3) Жібітуді бастау үшін " Старт/ +30сек " түймешігін басыңыз.

#### 7. Мәзір

- 1) Мәзірге кіру үшін "Мәзір" басыңыз, дисплейде "A1" -ден "A 8" дейінгі мәндер көрсетіледі, бұл келесі операцияларға сәйкес келеді: торт, пицца, көже, ет, макарондар, көөкністер, картоп және жылыту.

---

  - 2) Мәзірде әдепкі қалпы бойынша салмақты таңдау үшін "  " бұрыңыз.

---

  - 3) Дайындауды бастау үшін " СТАРТ/ +30сек " түймешігін басыңыз.  
Мысал: 400 г. көкөністер дайындау үшін Сіз "Мәзір" пайдаланғыңыз келеді.
- 1) "Мәзірге" 6 рет, "A6 " жарқырап шыққанша, басыңыз.

---

  - 2) Тамақ салмағын ("400") таңдау үшін "  " бұрыңыз.

---

  - 3) Дайындауды бастау үшін " СТАРТ/ +30сек " түймешігін басыңыз.

## Мәзір кестесі:

Мәзір	Салмақ	Дисплей
А1 Қаусырма	200 г	200 г
	475 г	475 г
А2 Пицца	200 г	200 г
	400 г	400 г
А3 Көже	200 г	200 г
	400 г	400 г
	600 г	600 г
А4 Ет	200 г	200 г
	400 г	400 г
	600 г	600 г
А5 Паста	50 г	50 г
	100 г	100 г
	150 г	150 г
А6 Көкөністер	200 г	200 г
	400 г	400 г
	600 г	600 г
А7 Картоп	250 г	250 г
	500 г	500 г
	750 г	750 г
А8 Жылыту	200 г	200 г
	400 г	400 г
	600 г	600 г

## 8. Таймер

1) "Таймер/сағат" бір рет басыңыз, дисплейде "0:00" көрсетіледі.

---

2) Таймерді орнатыңыз (сағатты баптау жөніндегі нұсқаулықты қар.).

---

3) Таймерді іске қосу үшін " СТАРТ/ +30сек " түймешігін басыңыз.

---

4) Санақ басталар алдында сигнал 1 рет естіледі.

## 9. Функциялар сипаттамасы

1) Тамақ дайындау режимінде "Таймер/Сағат" басыңыз, ағымдағы уақыт 3 секундқа көрсетіледі.

---

2) Микротолқынды пеш режимінде " Микроволны " басыңыз, ағымдағы қуат 3



секундқа көрсетіледі.

3) Гриль және комби режимдерінде "Гриль/Комби" басыңыз, ағымдағы режим 3 секундқа көрсетіледі.

## 10. Балалардан бұғаттау функциясы

Бұғаттау: Күту режимінде 2 секунд ішінде "СТОП/Болдырмау" басыңыз, пеш балалардан бұғаттау режиміне кіруді білдіретін ұзақ дыбыстық сигнал береді. Егер уақыт орнатылған болса, бұғаттау индикаторы көрсетілетін болады, кері жағдайда жарықдиодты индикаторларда "E E E" көрсетіледі.

Бұғатталған күйде 3 секунд ішінде "СТОП/Болдырмау" басыңыз, пеш бұғаттау алынғанын білдіретін ұзақ дыбыстық сигнал береді.

## Ақауларды іздестіру және жою

Normal	
Микротолқынды пеш ТВ қабылдауға кедергі жасайды	Радио және ТВ қабылдау микротолқынды пеш жұмыс істегенде бұзылуы мүмкін. Ұқсас жағдаят миксер, шаңсорғыш немесе электрлік желдеткіш сияқты шағын электрлік аспаптарды пайдаланғанда пайда болады. Бұл қалыпты жағдай.
Ішіндегі жарық күңгірт жанады.	Тамақты қуаты төмен микротолқынды пеште дайындағанда тұмшаштегі жарық күңгірттенуі мүмкін. Бұл қалыпты жағдай.
Есікшенің булануы, желдеткіш тесіктерден ыстық жел соғады	Тамақ дайындағанда одан бу шығуы мүмкін. Бу желдеткіш тесіктерден шығады. Алайда оның кейбір бөлігі есікше сияқты суық беттерде жиналуы мүмкін. Бұл қалыпты жағдай.
Ішіде тамағы жоқ пеш кездейсоқ іске қосылды.	Ішінде қандай болса да тамақ жоқ құрылғыны іске қосуға тыйым салынады. Бұл өте қауіпті.

Ақаулық	Ықтима себебі	Жою тәсілі
Пеш іске қосылмайды.	(1) Қуат беру баусымы тығызыдап қосылмаған.	Ажырату. Тағы бір рет 10 секундтан кейін қосу.
	(2) Сақтандырғыш немесе автоматты сөндіргіш іске қосылады.	Сақтандырғышты ауыстырыңыз немесе автоматты сөндіргішті (кәсіпқой жөндеген) қайталап іске қосыңыз
	(3) Розеткаға қатысты проблема.	Розетканы басқа электрлік аспаптармен сынаңыз.

Пеш қызбайды.	(4) Есікше нашар жабылған.	Есікті мықтап жабыңыз.
Бұрма шыны үстел микротолқынды пеш жұмыс істеген кезде шуыл шығарады	(5) Диск немесе пештің түбі ластанған.	"Микротолқынды пешті жөндеу" тарауға сүйеніңіз.



**Электрлік және электрондық жабдық (WEEE) қалдықтары жөніндегі директиваға сәйкес, WEEE жеке құрастырылған және өңделген болуы тиіс. Егер болашақта сізге осы өнімді кәдеге жарату қажет болса, бұл өнімді тұрмыстық қалдықтармен бірге кәдеге жаратпауды сұраймыз. Мүмкіндік болған жағдайда осы өнімді WEEE жинау орындарына жіберуіңізді сұраймыз.**



**Қол тигізуге қолжетімді бет жұмыс кезінде ыстық болуы мүмкін.**

### **Тасымалдау және сақтау**

Өнімді онда көрсетілген белгілерге сәйкес бастапқы орауышына тасымалдау және сақтау керек.

Жүктеу, түсіру және тасымалдау кезінде абай болыңыз.

Көлік құралы және қоймасы сақтау өнімді атмосфералық жауын-шашыннан және механикалық зақымданудан қорғауы керек

# ТҰТЫНУШЫЛЫҚ ҚЫЗМЕТІ

Клиенттерді қолдау қызметі

Нуге компаниясының тұтынушыларға қолдау көрсету қызметіне, сондай-ақ түпнұсқалық қосалқы бөлшектерді пайдалануға кеңес береміз. Егер сіздің тұрмыстық техникамен қиындықтарыңыз болса, алдымен «Ақауларды жою» бөлімін оқып шығыңыз.

Егер де сіз проблемаңыздың шешімін таба алмаған болсаңыз, мынаған жүгініңіз:

— біздің ресми дилерімізге немесе

— колл-орталыққа қоңырау шалыңыз:

8-800-250-43-05 (РФ),

8-10-800-2000-17-06 (РБ),

00-800-2000-17-06 (Узбекистан),

0-800-501-157 (Украина),

— [www.haier-europe.com](http://www.haier-europe.com) сайтына кіріңіз, онда сіз қызмет көрсету туралы сұрау жібере аласыз және жиі қойылатын сұрақтарға жауап таба аласыз.

Қызмет көрсету орталығына хабарласқан кезде, төмендегі ақпаратты дайындаңыз, ол сіз төлтеушінің атына және тексеруге болады:

Модели \_\_\_\_\_

Сериялық нөмірі \_\_\_\_\_

Сатылған күні \_\_\_\_\_

The logo consists of the letters 'EAC' in a bold, black, sans-serif font. The 'E' and 'A' are connected at the top, and the 'C' is positioned to the right of the 'A'.

Сонымен қатар, кепілдігінің және сатылғаны туралы құжаттардың болуын тексеріңіз.

Маңызды! Құралда сериялық нөмірінің болмауы өндіруші үшін құралды сәйкестендіруді және нәтижесінде кепілдік қызмет көрсетуді мүмкін емес етеді.

Құралдан зауыттық сәйкестендіру тақтайшаларын алып тастауға тыйым салынады. Зауыттық тақтайшалардың болмауы кепілдік міндеттемелерді орындаудан бас тартуға себеп болуы мүмкін.

Осы құжатқа алдын ала ескертусіз бір өзгерістердің енгізілуі мүмкін. Өндіруші бұдан әрі ескертусіз бұйымның дизайны мен жабдықтарына өзгерістер енгізуге құқылы.

# КЕПІЛДІК ТАЛОНЫ

## Құрметті сатып алушы!

Келесі мекенжайда орналасқан «Хайер» корпорациясы: S401 кеңсе, Хайер бренд билдинг, Хайер Индастри парк Хай-тек зон, Лаошан Дистрикт, Циндао, Қытай, сіздің таңдауыңыз үшін сізге алғыс білдіреді, осы бұйымның жоғары сапасы мен мүлтіксіз қызмет етуіне оның пайдалану ережелерін сақтағанды кепілдік береді. Тұрмыста пайдалануға арналған тұрмыстық техника бұйымдарының қызмет етулерінің ресми мерзімі — теледидарларға, микротолқындар пештер 5 жыл, планшеттік компьютерлер, ноутбуктар мен теледидарлық тіркемелерге 3 жыл, шаңсорғыш роботтарға 4 жыл, мобильді телефондарға, гироскутерлер мен ұсақ тұрмыстық техникаға 2 жыл, қалған тауарларға бұйым соңғы тұтынушыға табыс етілген күннен бастап 7 жыл. Өнімнің жоғары сапасын есепке алғанда пайдаланудың нақты мерзімі ресмиден айтарлықтай артып кетуі мүмкін. Бұйымның қызмет ету мерзімі аяқталғаннан кейін профилактикалық жұмыстарды жүргізу және ұсыныстар алу үшін Хайер Авторландырылған серіктестігіне жүгінуді ұсынамыз. Бүкіл өнім пайдаланудың жағдайларын есепке алумен жасап және техникалық талаптарға сәйкестікке тиісті сертификаттаудан өткен.

Жаңсақтықтарға жол бермеу үшін сізден сатып алғанда пайдалану жөніндегі нұсқаулықпен, кепілдікті міндеттемелермен мұқият танысып алуды және кепілдік талонның дұрыс толтырылуын тексеруді сұраймыз. Кепілдік талон қате немесе толық емес толтырылған жағдайда сатушы ұйымға жүгініз. Бұл бұйым тұрмыстық мақсаттың техникалық күрделі тауары болып табылады. Егер сіз сатып алған бұйым арнайы орнатуды немесе қосылуды талап ететін болса, сізге Хайер Авторландырылған серіктесіне жүгінуді қалай ұсынамыз.

Осы кепілдік талонмен «Хайер» Корпорациясы бұйымның кемшіліктерін анықталған жағдайда тұтынушылар құқықтарын қорғау туралы қолданыстағы заңнамамен, басқа нормативтік актілермен бекітілген тұтынушылар талаптарын қанағаттандыру бойынша міндеттемелерді өзінше алғанын растайды. Алайда, «Хайер» Корпорациясы төменде мазмұндалған шарттар сақталмаған жағдайда кепілдікті қызмет көрсетуден бас тарту құқығын өзінше қалдырады.

## Кепілдікті қызмет көрсетудің шарттары

Кепілдікті қызмет көрсету тек қана белгіленген үлгідегі кепілдік талонымен жиынтықталған бұйымдарға қатысты болады. «Хайер» Корпорациясы тауар тұтынушыға табыс етілген күннен бастап 12 ай кепілдік мерзімді орнатады. Ұқымал жаңсақтықтарға жол бермеу үшін қызмет ету мерзімі ішінде бұйымға сатылған кезде қоса тіркелетін құжаттарды (тауарлық чек, кассалық чек, пайдалану жөніндегі нұсқаулық, кепілдік талоны) сақтап қойыңыз.

Кепілдікті қызмет көрсетуді тек қана Хайер Авторландырылған серіктестері жүргізеді. Авторландырылған серіктестердің ЕАЭО өңіріндегі толық тізімін сіз келесі телефондар арқылы «Хайер» Ақпараттық орталығында біле аласыз:

- 8-800-250-43-05 - Ресей Тұтынушыларына арналған (Ресей өңірлерінен тегін қоңырау шалу)**
- 8-10-800-2000-17-06 - Беларусь Тұтынушыларына арналған (Беларусь өңірлерінен тегін қоңырау шалу)**
- 8-800-501-157 - Украина Тұтынушыларына арналған (Украина өңірлерінен тегін қоңырау шалу)**
- 00-800-2000-17-06 - Өзбекстан Тұтынушыларына арналған (Өзбекстан өңірлерінен тегін қоңырау шалу)**

немесе сайтта: [www.haier-europe.com](http://www.haier-europe.com) немесе келесі электрондық пошта арқылы сұрату жасап біле аласыз: [help@haieronline.ru](mailto:help@haieronline.ru)  
Авторландырылған серіктестердің деректері өзгеріп кетуі мүмкін, анықтамалар үшін «Хайер» Ақпараттық орталығына жүгініңіз.

Кепілдік міндеттемелер ақаулықтары келесілердің салдарынан пайда болған бұйымдарға қатысты болмайды:

- тұтынушының тауарды пайдалану, сақтау және/немесе тасымалдау жағдайлары мен ережелерін бұзуы;
- бұйымды қате орнату, баптау және/немесе іске қосу;
- тоназытқыш сұлбаман жұмыстар технологияларын және электрлік қосылуларды бұзу, сонымен қатар Бұйымды монтаждауға құжатпен расталған тиісті біліктілігі жоқ тұлғаларды тарту;
- пайдалану бойынша нұсқаулық талап еткен жағдайда Бұйымға уақтылы техникалық қызмет көрсетілмегенде;
- су құбырларының желісіндегі артық немесе жеткіліксіз қысымнан;
- бұйымның осы түріне сәйкес келмейтін жуғыш құралдарды пайдалану, сонымен қатар жуғыш құралдардың ұсынылған мөлшерлемесінен асып кеткенде;
- бұйымды ол арналмаған мақсаттарда пайдаланғанда;
- үшінші тұлғалардың әрекеттерінен: уәкілеттері жоқ тұлғалардың жөндеуі немесе өндіруші рұқсат етпеген құрылымдық немесе сызбалы техникалық өзгерістерді енгізуі;
- Мемлекеттік Техникалық Стандарттардан (МЕМСТ-ден) және қуат беру желілердің нормаларынан ауытқу;
- еңсерілмейтін күш әрекеттерінен (апат, өрт, найзағай және т. б.);
- жазатайым оқиғалардан, тұтынушының немесе үшінші тұлғалардың қасқана немесе абайсыз әрекеттерінен
- бұйымның ішіне бөгде заттардың, заттектердің, сұйықтықтардың, жөндіктердің, жөндіктердің тіршілік әрекеттерінің өнімдерінің түсуінен пайда болған бұзылулар анықталса;
- су жылытқыштың толтырылмаған/ толық толтырылмаған бағының іске қосылуының салдарынан термоқорғаудың іске қосылуы

Кепілдікті қызмет көрсету жұмыстардың келесі түрлеріне қатысты болмайды:

- бұйымды пайдаланатын жерде орнату іске қосуға;
- тұтынушыға бұйымды пайдалану жөнінде нұсқау және кеңес беруге;
- бұйымды сыртынан немесе ішінен тазартуға.

Кепілдікті қызмет көрсетуге төменде аталған шығыс материалдар мен керек-жарақтар жатпайды:

- кондиционерлерге арналған сүзгілер;
- кір және ыдыс жуғыш машиналарға арналған сүзгілерге, суды жеткізу/ағызға арналған құбыршектен;
- шаңсорғыштарға арналған құбыршектен, шөткелер, саптамалар, шаң жинағыштар, сүзгілер;
- микротолқындар пештерге арналған төрелкелер, істекшелер, торлар, табақшалар және қойғыштар;
- сүзгілер, иісті жұтқыштар, шамдар, сөрелер, жәшіктер, қойғыштар және тоназытқышта азық-түлікті сақтауға арналған басқа ыдыстар;
- басқару пульттері, аккумуляторлық батареялар, қуат беру элементтері, қуат берудің сыртқы блоктары және зарядтау құрылғылары;
- бұйымға қосымша тіркелетін құжаттама.

Бұйымға мерзімдік қызмет (сүзгілерді ауыстыру және т. б.) тұтынушының қалауы бойынша қосымша ақыға жүргізіледі.

**Маңызды!** Аспапта сериялық нөмірдің болмауы Өндірушіге аспапты сәйкестендіруге, және де, нәтиже ретінде, оған кепілдікті қызмет көрсетуге мүмкіндік бермейді. Аспаптан зауыттық сәйкестендіруші тақтайшаларды алып тастауға тыйым салынады. Зауыттық тақтайшалардың болмауы кепілдікті міндеттемелерді орындаудан бас тартудың себебіне айналуы мүмкін.

Ресми атауы	Қала	Клиентке арналған телефон	Мекенжайы
«Единая служба сервиса А-Айс-берг» жабық акционерлік қоғамы	Мәскеу	8-800-250-43-05	127644, Мәскеу қ., Вагоно-ремонтная көш., 10 үй, 1-құр.
«Авторизованный Центр «Пионер Сервис» жауапкершілігі шектеулі қоғамы	Санкт-Петербург	8-800-250-43-05	191040, Санкт-Петербург қ., Лиговский даңғ., 52 үй, А-лит.
«Архсервис- центр» жауапкершілігі шектеулі қоғамы	Архангельск	8-800-250-43-05	163000 Архангельск қ., Воскресенская көш., 85 үй
«Техинсервис» жауапкершілігі шектеулі қоғамы	Сочи	8-800-250-43-05	354068, Сочи қ., Донская көш., 3
«ТехноВидеоСервис» жауапкершілігі шектеулі қоғамы	Қазан	8-800-250-43-05	420100, Қазан, Проточная көш., 8 үй,
ДОМСЕРВИС жауапкершілігі шектеулі қоғамы	Владимир	8-800-250-43-05	600017, Владимир қ., Бату-рин көш., 39 үй
ТРАНССЕРВИС жауапкершілігі шектеулі қоғамы - Краснодар	Краснодар	8-800-250-43-05	350058, Краснодар қ., Кубанская көш., 47
ТРАНССЕРВИС жауапкершілігі шектеулі қоғамы -Т.Новгород	Төменгі Новгород	8-800-250-43-05	603098, Төменгі Новгород қ., Артельная көш., 31 үй
ТРАНССЕРВИС жауапкершілігі шектеулі қоғамы - Екатеринбург	Екатеринбург	8-800-250-43-05	Екатеринбург, ст. Шарташ-ская, 10
«Циклон» жауапкершілігі шектеулі серіктестігі	Омбы	8-800-250-43-05	644042, Омбы, К.Маркс даңғылы, 34а, кеңсе 410
«ГлавБытСервис» жауапкершілігі шектеулі қоғамы	Томск	8-800-250-43-05	Томск, ст. Маяковская 25/7
«Сервисбьттехника» жауапкершілігі шектеулі қоғамы	Орынбор	8-800-250-43-05	460044, Орынбор қ., Конституция көш., 4 үй
«Сибсервис» жауапкершілігі шектеулі қоғамы	Новокузнецк	8-800-250-43-05	654066, Новокузнецк қ., Грдина көш., 18 үй
АРГОН-СЕРВИС жауапкершілігі шектеулі қоғамы	Новороссийск	8-800-250-43-05	353905, Новороссийск қ., Серов көш., 14
АЛИКА-СЕРВИС жауапкершілігі шектеулі қоғамы	Иркутск	8-800-250-43-05	664019, Иркутск қ., Писарева көш., 18-а-үйі
«КРОК-ТТЦ» ЖШҚ	Киев	+38 (095) 288-88-21	Киев қ., Радужная көш., 25 Б үйі
Сервис орталығы	Ташкент	(+998 71) 207 10 01	-
«CBTService» ОДО	Минск	375-17-262-95-50	Минск, ст. Мен Колас 52
«RoyalTerm» жауапкершілігі шектеулі серіктестігі	Минск	375-29-198-11-50	Минск, ст. Орловская 40А, 7 кеңсе
«Сервис Маг» ЖШС	Алматы қаласы	8 (727) 233 30 00	050002, Алматы қ. Қалдаяқова 17
«Ascon-7» ЖШС	Алматы қаласы	7 (727) 397 75 75	050010, Алматы қ. Сағадата Нұрмағамбетова 25

# ЗАПОБІЖНІ ЗАСОБИ ДЛЯ УНИКНЕННЯ МОЖЛИВОГО НАДМІРНОГО ВПЛИВУ МІКРОХВИЛЬНОЇ ЕНЕРГІЇ

- (A) Не намагайтесь використовувати піч з відчиненими дверцятами, оскільки це може призвести до шкідливого впливу мікрохвильової енергії.  
Не знімайте та не ламайте захисний екран.
- (B) Не кладіть жодних предметів між лицьовою стороною печі та дверцятами і не допускайте скупчення бруду або залишків мийного засобу на ущільнювальних поверхнях.
- (C) УВАГА: якщо дверцята або дверні ущільнення пошкоджені, піч не повинна експлуатуватися доти, доки її не відремонтує компетентна особа.

## ДОДАТОК

Якщо пристрій не утримується в чистоті, його поверхні можуть зіпсуватися, що може вплинути на термін служби пристрою і призвести до небезпечних наслідків.

## Технічні характеристики

Модель:	HMX-BDG259X / HMX-BDG259LX
Номінальна напруга:	230 В~/50 Гц
Номінальна Вхідна Потужність (Мікрохв.):	1450 Вт
Номінальна Вихідна Потужність (Мікрохв.):	900 Вт
Номінальна Вхідна Потужність (Гриль):	1200 Вт
Місткість Печі:	25 л
Зовнішні розміри:	595x400x384 мм

Прилад не призначений для експлуатації за допомогою зовнішнього таймера або окремої системи дистанційного керування.

Пристрій призначений для використання в домашньому господарстві та інших аналогічних умовах:

- на кухнях магазинів, в офісах та інших службових приміщеннях;
- у замських будинках;
- клієнтами в готелях, мотелях та інших місцях для проживання;
- об'єктах розміщення типу "ночівля та сніданок".

# ВАЖЛИВІ ІНСТРУКЦІЇ З БЕЗПЕКИ

## УВАГА!

Для зниження ризику займання, ураження електричним струмом, отримання травм або впливу надмірної енергії мікрохвильовій печі під час використання пристрою, дотримуйтесь основних запобіжних заходів:

- Увага:** Рідини та інші харчові продукти не повинні розігріватися в герметичних контейнерах, оскільки вони можуть вибухнути.
- Увага:** Операції з ремонту та обслуговування, під час яких необхідно розкривати корпус пристрою, повинен виконувати лише кваліфікований персонал.
- Увага:** Дозволяйте дітям користуватися піччю без нагляду тільки в разі, якщо були надані відповідні інструкції, що дозволяють дитині безпечно користуватися піччю та розуміти небезпеку неправильного використання.
- Увага:** коли прилад працює в комбінованому режимі, діти повинні використовувати піч тільки під наглядом дорослих, оскільки пристрій виділяє високу температуру. (тільки для серії з грилем)
- Використовуйте тільки посуд, придатний для використання у мікрохвильових печах.
- Піч слід регулярно очищувати та видаляти будь-які відкладення їжі.
- Прочитайте та виконуйте вказівки: «ЗАПОБІЖНІ ЗАСОБИ ДЛЯ УНИКНЕННЯ МОЖЛИВОГО НАДМІРНОГО ВПЛИВУ МІКРОХВИЛЬОВОЇ ЕНЕРГІЇ».
- Під час нагрівання продуктів в пластикових або паперових контейнерах стежте за піччю, оскільки існує можливість займання.
- Якщо спостерігається задимлення, вимкніть або відключіть прилад і тримайте дверцята закритими, щоб вогонь згас.
- Не перегрівайте їжу.
- Не використовуйте піч для зберігання продуктів. Не зберігайте продукти, наприклад хліб, печиво тощо всередині пристрою.
- Перед розігріванням у печі видаліть дротові скрутки і металеві ручки з паперових або пластикових контейнерів/пакетів.
- Встановлюйте та розміщуйте цю піч тільки відповідно до доданих інструкцій.
- Яйця у шкаралупі та цілі зварені круто яйця не слід нагрівати у печі, оскільки вони можуть вибухнути, наприклад, після закінчення процесу нагріву мікрохвилями.
- Використовуйте цей пристрій тільки за призначенням, як описано в інструкції. Не використовуйте в пристрої агресивні хімічні речовини або пари. Піч розроблена спеціально для розігріву. Вона не призначена для комерційного чи промислового використання.
- Щоб уникнути травм та ураження електричним струмом пошкоджений мережевий кабель підлягає заміні виробником, представником сервісного центру або іншим кваліфікованим фахівцем.
- Не зберігайте та не використовуйте прилад на відкритому повітрі.
- Не використовуйте цю піч поблизу води, в сирих приміщеннях або біля басейну.

19. У робочому стані температура незахищених поверхонь може досягати високого значення. Тримайте шнур живлення подалі від нагрітих поверхонь, а також не ставте на піч жодні предмети.
20. Не дозволяйте, щоб шнур звисав через край столу або стільниці.
21. Недотримання вимог щодо утримання печі в чистому стані може призвести до погіршення якості поверхні, що може негативно вплинути на термін служби приладу і, можливо, призвести до виникнення небезпечної ситуації.
22. Вміст пляшечок для годування і банок для дитячого харчування має бути перемішаний або його слід струснути, температуру слід перевірити перед вживанням, щоб уникнути опіків.
23. Нагрівання напоїв може призвести до сповільненого кипіння, тому будьте обережні, коли виймаєте ємність із печі.
24. Прилад не призначений для використання особами (в тому числі дітьми) з обмеженими фізичними, сенсорними або розумовими здібностями або без належного досвіду та знання, за винятком випадків, коли такі особи перебувають під наглядом або були проінструктовані щодо використання приладу особою, відповідальною за їхню безпеку. (для ринку за межами європейського)
25. Не дозволяйте дітям гратися з пристроєм. Цей пристрій може використовуватися дітьми у віці від 8 років і старше та особами з обмеженими фізичними, сенсорними або розумовими здібностями чи з відсутністю досвіду і знань, якщо вони роблять це під наглядом або їм була надана інструкція щодо безпечного використання пристрою і вони розуміють можливі небезпеки. Дітям заборонено грати з пристроєм. Дітям заборонено займатися очищенням і обслуговуванням без нагляду (для Європейського ринку).
26. Мікрохвильова піч призначена для нагріву харчових продуктів і напоїв. Сушка продуктів харчування або одягу, нагрівання грілок, капців, губок, вологої тканини тощо може призвести до травм, займання або пожежі. Не занурюйте прилад у воду або інші рідини для очищення. Прилад не повинен очищатися за допомогою пароочисника.
27. Не допускається використання металевих контейнерів для продуктів і напоїв для приготування в печі.
28. Під час виймання контейнерів з пристрою слід стежити за тим, аби поворотний стіл не зміщувався.
29. Щоб уникнути перегріву духовки, її не можна встановлювати за декоративними дверцятами.
30. Важливі інструкції з техніки безпеки. Уважно прочитайте і збережіть для подальшого використання.
31. Поролонувий ущільнювач слід міняти кожні 6 місяців. Будь ласка, зв'яжіться з виробником або агентом при заміні.



# Для зменшення ризику ураження електричним струмом у пристрої використовується захисне заземлення.

## НЕБЕЗПЕКА

Небезпека ураження електричним струмом. Дотик до деяких внутрішніх компонентів може призвести до серйозних травм або смерті. Не розбирайте цей пристрій.

Цей пристрій повинен бути заземлений. У разі електричного короткого замикання, заземлення знижує ризик ураження електричним струмом, знімаючи напругу з корпусу пристрою. Цей прилад обладнаний шнуром, що має дрід заземлення із заземлювальною вилкою. Вилка повинна бути встромлена в правильно встановлену та заземлену розетку.

## УВАГА!

Небезпека ураження електричним струмом, неправильне використання заземлення може призвести до ураження електричним струмом. Не встромляйте вилку в розетку доти, доки прилад не буде правильно встановлено та заземлено.

Зверніться до кваліфікованого електрика чи спеціаліста з обслуговування, якщо інструкції щодо заземлення не є зрозумілими в повному обсязі або якщо існують сумніви щодо того, чи правильно заземлено прилад. Якщо необхідно використовувати подовжувач, використовуйте тільки 3-жильний подовжувач.

## ОЧИЩЕННЯ

Обов'язково потрібно від'єднати піч від джерела живлення.

1. Почистіть внутрішню частину печі після використання злегка вологою тканиною.
2. Очистіть аксесуари звичайним способом у мильній воді.
3. Дверна рама і ущільнювач, а також сусідні деталі повинні бути ретельно очищені вологою тканиною, якщо вони забруднені.

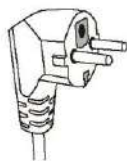

1. Для зменшення ризиків заплутування або спотикання об довгі дроти, передбачений короткий шнур живлення.
2. Якщо використовується довгий шнур або подовжувач:
  - 1) Номінальний струм подовжувача не повинен бути менше, ніж номінальний струм кабелю живлення печі.
  - 2) Подовжувач повинен бути оснащений 3-м провідником захисного заземлення.
  - 3) Довгий шнур повинен бути влаштований так, щоб не лежати на барній стійці або стільниці, де його можуть потягнути діти або є ризик випадково спіткнутися об нього.

# ПОСУД

## ОБЕРЕЖНО

### Травмонебезпека

Операції з ремонту та обслуговування, під час яких необхідно розкривати корпус пристрою, повинен виконувати лише кваліфікований персонал.

Дивіться інструкцію в розділі «Матеріали, які можна використовувати в мікрохвильовій печі або яких слід уникати.» Там можуть міститися певні неметалеві типи посуду, які не є безпечними для використання в мікрохвильовій печі. Якщо ви вагаєтеся, ви можете перевірити посуд за наведеною нижче процедурою.

### Тест посуду:

1. Налийте у безпечний контейнер 1 склянку холодної води (250 мл), а випробуваний посуд залиште пустим.
2. Поставте в піч і ввімкніть на максимальній потужності на 1 хвилину.
3. Обережно торкніться посуду. Якщо порожній посуд теплий, не використовуйте його для приготування їжі у мікрохвильовій печі.

## Матеріали, які можна використовувати в мікрохвильовій печі

### Зауваження щодо використовуваного посуду

Алюмінієва фольга	Тільки загортання. Маленькі гладкі шматочки можна використовувати для покриття тонких частин м'яса або птиці, щоб запобігти перегріванню. Іскріння може виникати, якщо фольга є близько до стінок печі. Фольга повинна бути на відстані не менше 1 см від стінок печі.
Ємність для смаження	Дотримуйтесь інструкцій виробника. Низ ємності для смаження повинен бути на відстані близько 3/16 дюймів (5 мм) над поворотним диском. Неправильне використання може призвести до поломки поворотного диску.
Столовий посуд	Тільки придатний для мікрохвильової печі. Дотримуйтесь інструкцій виробника. Не використовуйте тріснутий або сколений посуд.
Скляні банки	Завжди знімайте кришку. Використовуйте тільки для нагрівання їжі, доки вона не стане теплою. Більшість скляних банок не є термостійкими і можуть тріснути.
Скляні вироби	Тільки термостійкий посуд для печі. Переконайтесь, що немає металевих елементів. Не використовуйте тріснутий або сколений посуд.
Пакети для приготування	Дотримуйтесь інструкцій виробника. Не зав'язуйте металевою зав'язкою. Зробіть прорізи, щоб пара виходила.
Паперові тарілки та чашки	Використовуйте тільки для короткочасного приготування/ розігрівання. Не залишайте духовку без нагляду під час приготування їжі.
Паперові рушники	Використовуйте для накривання їжі та вбирання зайвого жиру. Використовуйте під наглядом тільки для короткочасного приготування їжі.
Пергаментний папір	Використовуйте як кришку для запобігання розбризкування або для обгортання під час пропарювання.
Пластикові вироби	Тільки придатний для мікрохвильової печі. Дотримуйтесь інструкцій виробника. Повинна бути присутня позначка "безпечно для мікрохвильової печі". Деякі пластикові контейнери розм'якшуються, оскільки їжа всередині стає гарячою. Пакети для запікання і щільно закриті поліетиленові пакети повинні бути розрізані або проколоті відповідно до вказівок на упаковках.
Пластикові обгортка	Тільки придатний для мікрохвильової печі. Використовуйте для обгортання страв під час приготування, щоб зберегти вологу. Не допускайте, щоб пластикова обгортка торкалась їжі.

## Матеріали, які можна використовувати в мікрохвильовій печі

### Зауваження щодо використовуваного посуду

Термометри	Тільки безпечні для мікрохвильової печі (термометри для м'яса або кондитерських виробів).
Восковий папір	Використовуйте як обгортку для запобігання розбризкуванню та утримання вологи.
Алюмінієві підставки	Може викликати іскріння. Перекладання розігрітої їжі.
Харчовий картон з металевою ручкою	Може викликати іскріння. Перекладання розігрітої їжі.
Металевий або оздоблений металом посуд	Метал закриває доступ мікрохвиль до їжі. Металеве оздоблення може викликати іскріння.
Металеві зав'язки	Може призвести до іскріння і може викликати пожежу в печі.
Паперові пакети	Може викликати пожежу в печі.
Пінопласт	Пінопласт може розплавитися або забруднити їжу під впливом високої температури.
Дерево	Деревина висихає при використанні в мікрохвильовій печі і може розколотися або тріснути.

## ВСТАНОВЛЕННЯ ПЕЧІ

### Назви частин та аксесуарів печі

Вийміть вміст упаковки, а також дістаньте аксесуари з печі.

Ваша піч поставляється з такими аксесуарами:

- Скляний піднос 1
- Поворотний диск у зборі 1
- Інструкція з експлуатації 1

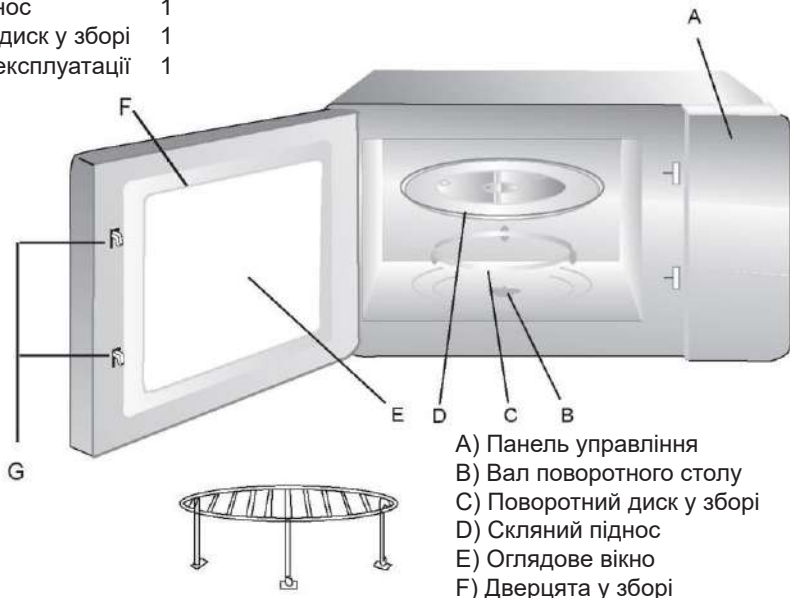

Гриль-стійка (тільки для гриль-серії)

- A) Панель управління
- B) Вал поворотного столу
- C) Поворотний диск у зборі
- D) Скляний піднос
- E) Оглядове вікно
- F) Дверцята у зборі
- G) Система блокування безпеки

Відключення живлення печі при відкриванні дверцят під час роботи.

## Встановлення Поворотного Столу

Маточина (нижня сторона)

Скляний  
піднос



Вісь  
поворотного  
диску

Поворотний диск у зборі

- a. Ніколи не встановлюйте скляний піднос догори дном. Рух поворотного диску не повинен бути нічим обмежений.
- b. Скляний піднос і поворотний диск необхідно використовувати кожного разу під час приготування їжі.
- c. Всі продукти харчування та контейнери з їжею завжди поміщаються на скляний піднос для приготування їжі.
- d. Якщо скляний лоток або кільце поворотного столу тріснули або зламались, зверніться до найближчого авторизованого сервісного центру.

## Встановлення

1. Видаліть усю захисну плівку, виявлену на поверхні камери мікрохвильової печі, не видаляйте білу слюдяну пластину, яка прикріплена у порожнині печі для захисту магнетрону.
2. Для цієї печі передбачене тільки вбудоване застосування. Вона не призначена для використання на барній стійці або всередині шафи.
3. Електроприлад може бути встановлений у настінну шафу шириною 60 см (глибиною мінімум 55 см).
4. Електроприлад оснащений вилкою і повинен підключатися тільки до розетки, заземленої належним чином.
5. Напруга мережі повинна відповідати значенню, надрукованому на платівці з паспортними значеннями.
6. Тільки кваліфікований електрик може встановлювати розетку або міняти з'єднувальний кабель. Якщо після встановлення вилка недоступна, на місці встановлення повинен бути присутній роз'єднувач із зазором між контактами не менше 3 мм на всіх полюсах.
7. Не повинні використовуватися адаптери, планки з декількома розетками та подовжувачі. Перевантаження може викликати ризик пожежі.

# Креслення для установки

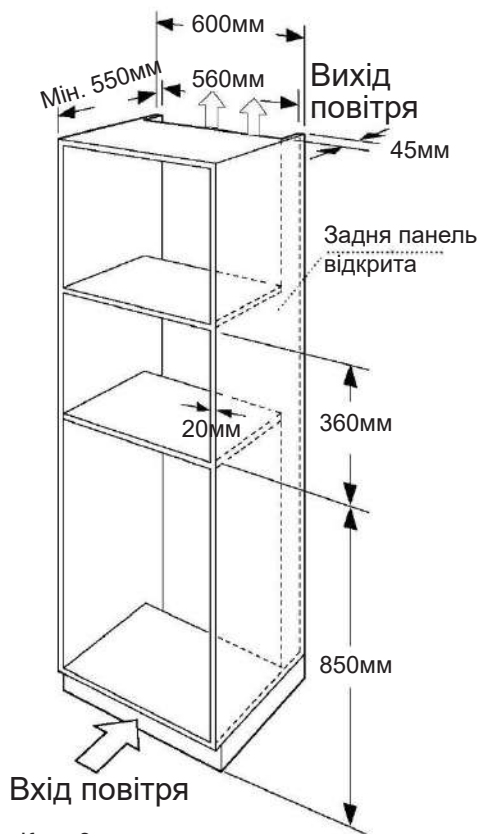

Крок 1

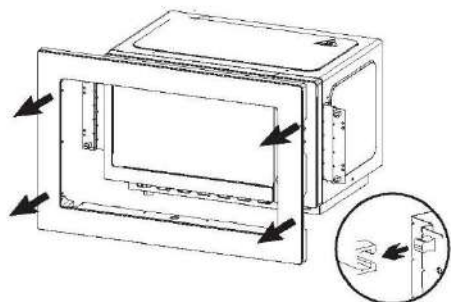

Крок 2

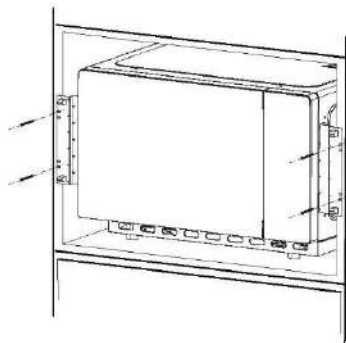

Крок 4

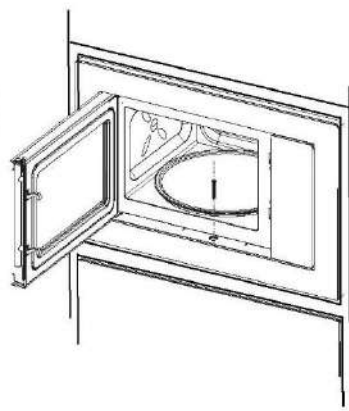
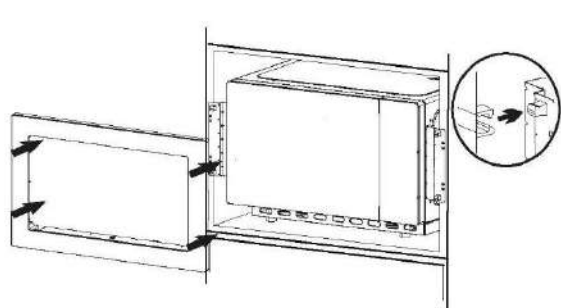

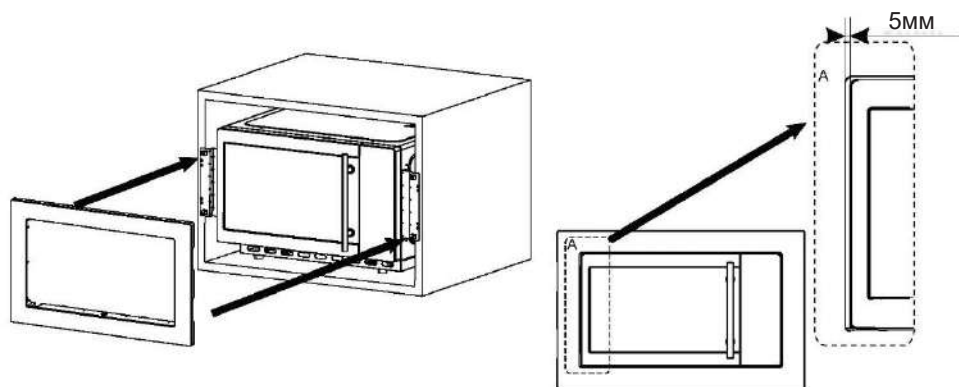

### **Попередження при встановленні:**

Під час установлення продукту переконайтесь у підтриманні ширини зазору А більше 5 мм, щоб забезпечити рівне відкриття при використанні кінцевим користувачем.

Під час встановлення мікрохвильової печі в кухонні меблі враховуйте, що рамка рівномірно накриває торці полиць кухонної шафи по 12 мм зверху і знизу.

# Інструкція з експлуатації

## 1. Налаштування годинника

Коли мікрохвильова піч підключена до мережі, на дисплеї відобразиться «0:00», прозвучить одноразовий звуковий сигнал.

1) Двічі натисніть «Таймер/Годинники», чотири цифри почнуть блимати.

---

2) Повертайте «» для того, щоб змінювати значення годин, виберіть від 0 до 23.

---

3) Натисніть «Таймер/Годинник», хвилинні цифри почнуть блимати.

---

4) Повертайте «» для того, щоб змінювати значення хвилин, виберіть від 0 до 59.

---

5) Натисніть кнопку «Таймер/ Годинник», щоб закінчити налаштування годинника, який блиматиме і висвітлиться час.

**Примітка:** 1) Якщо годинник не налаштований, він не працюватиме при увімкненні живлення.

2) У процесі налаштування годинника, якщо ви натиснете «Стоп/ Скасувати», піч автоматично повернеться до попереднього стану.

## 2. Приготування у мікрохвильовій печі

Натисніть кнопку «Мікрохвилі», на дисплеї з'явиться «P100». Натискайте кілька разів, щоб вибрати потрібну потужність: «P100», «P80», «P50», «P30» або «PЮ», яка відобразиться при послідовних натисканнях.

Потім додатково натисніть «» для установки часу приготування в межах 0:05 - 95:00. Натисніть кнопку «Старт/+ 30сек.», щоб почати готувати.

1) Натисніть кнопку «Мікрохвилі» один раз, на дисплеї з'явиться «P100».

---

2) Натисніть кнопку «Мікрохвилі» ще раз, щоб вибрати 80% потужності мікрохвильової печі.

---

3) Натискайте «» для регулювання часу приготування, доки не відобразиться «20:00».

---

4) Натисніть кнопку «Старт/+ 30сек.», щоб почати готувати.

**Примітка:** інтервал регулювання часу становить

0–1 хв.	:	5 секунд
1–5 хв.	:	10 секунд
5–10 хв.	:	30 секунд
10–30 хв.	:	1 хвилина
30–95 хв.	:	5 хв.

## Інструкції клавіатури мікрохвильовки

Пункт	Дисплей	Потужність мікрохвильової печі
1	P100	100%
2	P80	80%
3	P50	50%
4	P30	30%
5	P10	10%

### 3. Гриль або комбі. Приготування їжі

Натисніть кнопку «Гриль/Комбі», світлодіодний дисплей відобразить «G», натискайте кнопку «Гриль/Комбі» кілька разів, щоб вибрати потужність, яку ви хочете встановити: «G», «C-1» або «C-2», яка буде відображатися при послідовних натисненнях.

Потім повертайте , щоб встановити час приготування від 0:05 до 95:00.

Натисніть кнопку «Старт/+ 30сек.» ще раз, щоб почати готувати.

1) Натисніть «Гриль/Комбі» одноразово, на дисплеї з'явиться «G».

2) Натисніть кнопку «Гриль/Комбі» ще раз, щоб вибрати 1-й режим, на екрані відобразиться «C-1».

3) Повертайте , для регулювання часу приготування, доки не відобразиться «10:00».

4) Натисніть кнопку «Старт/+ 30сек.», щоб почати готувати.

### «Гриль/Комбі.» Інструкції щодо управління

Пункт	Дисплей	Потужність мікрохвильової печі	Потужність грилю
1	G	0%	100%
2	C-1	60%	40%
3	C-2	30%	70%

**Примітка:** Після закінчення половини часу в режимі грилю піч видає триразовий звуковий сигнал, це нормально. Це передбачено для того, щоб ви перевернули їжу для кращого приготування на грилі. Після того, як ви перевернули їжу, необхідно закрити двері, потім, якщо немає іншої операції, піч буде продовжувати приготування.



#### 4. Швидкий Старт

1) У режимі очікування Натисніть кнопку «Старт/+ 30сек.», щоб почати приготування зі 100% потужністю. Кожне наступне натискання буде збільшувати час приготування на 30 секунд аж до 95 хвилин.

---

2) У мікрохвильовому режимі, режимі приготування або розморожування, кожне натискання кнопки «Старт/+ 30сек.» збільшує час приготування на 30 секунд.

---

3) У режимі очікування поверніть «» проти годинникової стрілки, щоб встановити час приготування зі 100% потужністю, потім натисніть «Старт/+ 30сек.», щоб почати готувати.

#### 5. Розморожування

1) Натисніть кнопку «Розморожування» одноразово, дисплей відобразить «dEF1».

---

2) Повертайте «» для вибору ваги продуктів від 100 до 2000 г.

---

3) Натисніть кнопку «Старт/+ 30сек.» для початку розморожування.

#### 6. Розморожування за часом

1) Натисніть кнопку «Розморожування» двічі, на дисплеї висвітиться «dEF2».

---

2) Повертайте «»», щоб вибрати час розморожування.

---

3) Натисніть кнопку «Старт/+ 30сек.» для початку розморожування.

#### 7. Меню

1) Натисніть «Меню», щоб увійти до меню, на дисплеї з'являться значення від «A1» до «A8», що відповідає наступним операціям: торт, піца, суп, м'ясо, макарони, овочі, картопля та розігрівання.

---

2) Поверніть «»», щоб вибрати вагу за замовчуванням у меню.

---

3) Натисніть кнопку «Старт/+ 30сек.», щоб почати готувати.

Приклад: Ви хочете використовувати «Меню», щоб приготувати 400 г овочів.

1) Натисніть «Меню» 6 разів, доки не висвітиться «A6».

---

2) Повертайте «»» для вибору ваги продукту («400»).

---

3) Натисніть кнопку «Старт/+ 30сек.», щоб почати готувати.

## Таблиця меню:

Меню	Вага	Дисплей
А1 Пиріг	200 г	200 г
	475 г	475 г
А2 Піца	200 г	200 г
	400 г	400 г
А3 Суп	200 г	200 г
	400 г	400 г
	600 г	600 г
А4 М'ясо	200 г	200 г
	400 г	400 г
	600 г	600 г
А5 Паста	50 г	50 г
	100 г	100 г
	150 г	150 г
А6 Овочі	200 г	200 г
	400 г	400 г
	600 г	600 г
А7 Картопля	250 г	250 г
	500 г	500 г
	750 г	750 г
А8 Розігрівання	200 г	200 г
	400 г	400 г
	600 г	600 г

## 8. Таймер

- 1) Натисніть «Таймер/годинник» одноразово, на дисплеї з'явиться «0:00»

---

- 2) Встановіть таймер, (див. інструкцію з налаштування годинника).

---

- 3) Натисніть кнопку «Старт/+ 30сек.», щоб запустити таймер.

---

- 4) Сигнал пролунає 1 разів перед початком відліку.

## 9. Опис функцій

- 1) У режимі приготуванні їжі натисніть «Таймер/Годинник», поточний час відобразиться на 3 секунди.

---

- 2) У режимі мікрохвильової печі натисніть «Мікрохвилі», поточна потужність

відобразиться на 3 секунди.

- 3) У режимах гриль і комбі, натисніть «Гриль/Комбі», поточний режим буде відображено на 3 секунди.

## 10. Функція блокування від дітей

**Блокування:** У режимі очікування натисніть «СТОП /Скасування» протягом 2 секунд, піч видасть довгий звуковий сигнал, що позначає вхід у режим блокування від дітей. Індикатор блокування відобразиться, якщо було встановлено час, в іншому випадку на світлодіодних індикаторах відобразиться «**⏸**».

**Розблокування:** У заблокованому стані натисніть «СТОП /Скасування» протягом 3 секунд, піч видасть довгий звуковий сигнал, що означає, що блокування зняте.

## Пошук та усунення несправностей

Нормально	
Мікрохвильова піч заважає прийому ТБ	Прийом радіо та ТБ може бути порушений при роботі мікрохвильової печі. Схожа ситуація виникає при використанні невеликих електроприладів, таких як міксер, пілосос або електричний вентилятор. Це нормальне явище.
Світло всередині горить тьмяно.	Під час приготування їжі в мікрохвильовій печі з низькою потужністю світло в духовці може стати тьмяним. Це нормальне явище.
Запотівання дверцят, гаряче повітря з вентиляційних отворів	Під час приготування їжі з неї може виходити пара. Пара виходить з вентиляційних отворів. Але певна його частина може накопичуватись на холодних поверхнях, таких як дверцята. Це нормальне явище.
Піч увімкнулась випадково без їжі всередині.	Забороняється вмикати пристрій без їжі всередині. Це дуже небезпечно.

Несправність	Можлива причина	Спосіб усунення
Піч не вмикається	(1) Шнур живлення нещільно приєднаний.	Від'єднати. Підключити ще раз через 10 секунд.
	(2) Спрацьовує запобіжник або автоматичний вимикач.	Замініть запобіжник або ввімкніть новий автоматичний вимикач (відремontований професіоналом)
	(3) Проблема з розеткою.	Випробуйте розетку іншими електричними приладами.

Піч не нагрівається	(4) Дверцята неправильно закриті	Щільно зачиніть дверцята.
Скляний поворотний стіл створює шум при роботі мікрохвильової печі	(5) Брудний диск або дно печі.	Зверніться до розділу "ремонт мікрохвильової печі".



**Згідно з директивою щодо відходів електричного та електронного обладнання (WEEE), WEEE повинен бути окремо зібраний і перероблений. Якщо в будь-який момент в майбутньому вам потрібно утилізувати цей продукт, будь ласка, не викидайте цей продукт з побутовими відходами. Будь ласка, відправте цей продукт в пункти збору WEEE, де це можливо.**



**Доступна для дотику поверхня може бути гарячою під час роботи.**

### **Транспортування та зберігання**

Перевозити та зберігати продукт необхідно в заводській упаковці, відповідно до зазначених на ній маніпуляційних знаків.

Будьте обережні під час завантаження, розвантаження та транспортування. Транспорт і сховища мають забезпечувати захист продукту від атмосферних опадів і механічних пошкоджень.

# ОБСЛУГОВУВАННЯ КЛІЄНТІВ

## Служба підтримки клієнтів

Ми рекомендуємо звертатися в службу підтримки клієнтів компанії «Хайер», а також використовувати оригінальні запасні частини. Якщо у вас виникли проблеми з побутовою технікою, спочатку ознайомтеся з розділом “Усунення несправностей”.

Якщо ви не знайшли вирішення проблеми, будь ласка, зверніться:

— до вашого офіційного дилера або

— до нашого колл-центру:

8-800-250-43-05 (РФ),

8-10-800-2000-17-06 (РБ),

00-800-2000-17-06 (Узбекистан)

0-800-501-157 (Україна)

— на сайт [www.haier-europe.com](http://www.haier-europe.com) де можна залишити заявку на обслуговування, а також знайти відповіді на актуальні питання.

Звертаючись до нашого сервісного центру, будь ласка, підготуйте наступну інформацію, яку ви зможете знайти на паспортній табличці та в чеку:

Модель \_\_\_\_\_

Серійний номер \_\_\_\_\_

Дата продажу \_\_\_\_\_



Також, будь ласка, перевірте наявність гарантії та документів про продаж.

Важливо! Відсутність на приладі серійного номеру унеможлиблює для виробника ідентифікацію приладу і, як наслідок, його гарантійне обслуговування. Забороняється видаляти з приладу заводські ідентифікуючі таблички. Відсутність заводських табличок може стати причиною відмови від виконання гарантійних зобов'язань.

До цього документу можуть бути внесені зміни без попереднього повідомлення. Виробник залишає за собою право вносити зміни в конструкцію і комплектацію виробу без додаткового повідомлення.

Повідомляємо Вам, що наша продукція сертифікована на відповідність обов'язковим вимогам відповідно до чинного законодавства України. Інформацію по сертифікації наших приладів, дані про номер сертифіката/декларації про відповідність та строк його дії, Ви також можете отримати в Службі підтримки клієнтів.

# ГАРАНТІЙНИЙ ТАЛОН

## Шановний покупце!

Корпорація «Хайер», що розміщена за адресою: Офіс S401, Хайер бренд білдинг, Хайер Індастри парк Хайтек зон, Лаошан Дістрікт, Ціндао, Китай, дякує вам за ваш вибір, гарантує високу якість та бездоганне функціонування даного виробу за умови дотримання правил його експлуатації. Офіційний термін служби технічних виробів, призначених для використання в побуті — на телевізори, мікрохвильові печі 5 років, на планшетні комп'ютери, ноутбуки й телевізійні приставки 3 роки, на роботи-пилососи 4 роки, на мобільні телефони, проскутери та дрібну побутову техніку 2 роки, на інші товари 7 років з дня передачі виробу кінцевому споживачеві. З огляду на високу якість продукції, фактичний термін експлуатації може значно перевищувати офіційний.

Рекомендуємо по закінченні терміну служби виробу звернутися до Авторизованого сервісного центру для проведення профілактичних робіт та отримання рекомендацій. Уся продукція виготовлена з урахуванням умов експлуатації і пройшла відповідну сертифікацію на відповідність технічним вимогам.

Щоб уникнути непорозумінь, настійно просимо вас, купуючи виріб, уважно вивчити інструкцію з експлуатації, умови гарантійних зобов'язань та перевірити правильність заповнення гарантійного талона. У разі неправильного або неповного заповнення гарантійного талона зверніться в торговельну організацію. Даний виріб являє собою технічно складний товар побутового призначення. Якщо куплений вами виріб вимагає спеціальної установки й підключення, настійно рекомендуємо вам звернутися до Авторизованого партнера Хайер.

Цим гарантійним талоном Корпорація «Хайер» підтверджує прийняття на себе зобов'язань із задоволення вимог споживачів, установлених чинним законодавством про захист прав споживачів, іншими нормативними актами в разі виявлення недоліків виробу. Однак, корпорація «Хайер» залишає за собою право відмовити в гарантійному обслуговуванні виробу в разі недотримання викладених нижче умов.

## Умови гарантійного обслуговування

Гарантійне обслуговування поширюється тільки на вироби, укомплектовані гарантійним талоном встановленого зразка. Корпорація «Хайер» встановлює гарантійний термін у 12 місяців із дня передачі товару споживачеві. Щоб уникнути можливих непорозумінь, зберігайте протягом терміну служби документи, що додаються до виробу під час його продажу (товарний чек, касовий чек, інструкція з експлуатації, гарантійний талон).

Гарантійне обслуговування проводиться виключно Авторизованими партнерами Хайер. Повний список Авторизованих партнерів на території ЄАЕС ви можете дізнатися в Інформаційному центрі «Хайер» за телефонами:

**8-800-250-43-05 — для споживачів з Росії (безплатний дзвінок з регіонів Росії)**

**8-10-800-2000-17-06 — для споживачів з Білорусі (безплатний дзвінок з регіонів Білорусі)**

**8-800-501-157 — для споживачів з України (безплатний дзвінок з регіонів України)**

**00-800-2000-17-06 — для споживачів з Узбекистану (безплатний дзвінок з регіонів Узбекистану)**

або на сайті: [www.haier-europe.com](http://www.haier-europe.com) або зробивши запит на електронну адресу: [help@haieronline.ru](mailto:help@haieronline.ru).

Дані Авторизованих партнерів можуть бути змінені, за запитом звертайтеся в Інформаційний центр «Хайер».

Гарантійне обслуговування не поширюється на вироби, недоліки яких виникли внаслідок:

- порушення споживачем умов і правил експлуатації, зберігання та/або транспортування товару;
- неправильного встановлення та/або підключення виробу;
- порушення технології робіт із холодильним контуром та електричними з'єднаннями, як і залучення до монтажу Виробу осіб, які не мають відповідної кваліфікації, підтвердженої документально;
- відсутності своєчасного технічного обслуговування виробу в тому випадку, якщо цього вимагає інструкція з експлуатації;
- надлишкового або недостатнього тиску у водопровідній мережі;
- використання мийних засобів, невідповідних для даного типу виробу, а також перевищення рекомендованого дозування мийних засобів;
- використання виробу в цілях, для яких він не призначений;
- дій третіх осіб: ремонту або внесення несанкціонованих виробником конструктивних або схематичних змін не уповноваженими особами;
- відхилень від державних технічних стандартів (ДЕСТ) і норм мереж живлення;
- дій непереборної сили (стихийне лихо, пожежа, блискавка тощо);
- нещасних випадків, умисних або необережних дій споживача чи третіх осіб;
- якщо виявлено пошкодження, викликані попаданням всередину виробу сторонніх предметів, речовин, рідин, комах, продуктів життєдіяльності комах;
- спрацювання термозахисту внаслідок увімкнення незаповненого/не повністю заповненою водою бака водонагрівача.

Гарантійне обслуговування не поширюється на такі види робіт:

- встановлення й підключення виробу на місці експлуатації;
  - інструктаж і консультування споживача з використання виробу;
  - очищення виробу зовні або зсередини.
- Гарантійному обслуговуванню не підлягають перелічені нижче витратні матеріали й аксесуари:
- фільтри для кондиціонерів;
  - фільтри, шланги для підведення /зливу води для пральних і посудомийних машин;
  - шланги, трубки, щітки, насадки, пилосбірники, фільтри для пилососів;
  - тарілки, рожен, решток, блюдець і підставок для мікрохвильових печей;
  - фільтри, поглиначі запахів, лампочки, полиці, ящики, підставки та інші смонти для зберігання продуктів у холодильниках;
  - пульт управління, акумуляторні батареї, елементи живлення, зовнішні блоки живлення й зарядні пристрої;
  - документація, що додається до виробу.

Періодичне обслуговування виробу (заміна фільтрів тощо) виконується за бажанням споживача за додаткову плату.

**Важливо!** Відсутність на приладі серійного номера робить неможливим для Виробника ідентифікацію приладу й, як наслідок, його гарантійне обслуговування. Забороняється видалити з приладу заводські ідентифікаційні таблички. Пошкодження або відсутність заводських табличок може стати причиною відмови у виконанні гарантійних зобов'язань.

Авторизований сервісний центр в Україні -

Мережа «Крок-ТТЦ» <http://krok-ttc.com/>

Тел. Гарячої лінії: 0 (800) 504 504

Адреси сервісних центрів наведені за посиланням

<https://krok-ttc.com/warranty/service-center.html>

Офіційне найменування	Місто	Телефон для клієнта	Адреса
Закрите акціонерне товариство «Єдина служба сервісу А-Айсберг»	Москва	8-800-250-43-05	127644 м. Москва, вул. Вагоноремонтна 10, буд. 1
Товариство з обмеженою відповідальністю «Авторизований Центр «Піонер Сервіс»	Санкт-Петербург	8-800-250-43-05	191040 м Санкт-Петербург, Ліговський пр-кт, б. 52 літ. А
Товариство з обмеженою відповідальністю «Архсервіс-центр»	Архангельськ	8-800-250-43-05	163000 м. Архангельськ, вул. Воскресенська, д. 85
Товариство з обмеженою відповідальністю «Техінсервіс»	Сочі	8-800-250-43-05	354068 м. Сочі, вул. Донська, 3
Товариство з обмеженою відповідальністю «ТехноВідеоСервіс»	Казань	8-800-250-43-05	420100 м. Казань, вул. Проточна д. 8
Товариство з обмеженою відповідальністю ДОМСЕРВІС	Володимир	8-800-250-43-05	600017 м. Володимир, вул. Батуріна, б. 39
Товариство з обмеженою відповідальністю «ТРАНССЕРВІС – Краснодар»	Краснодар	8-800-250-43-05	350058 м. Краснодар, вул. Кубанська, 47
Товариство з обмеженою відповідальністю «ТРАНССЕРВІС-Н. Новгород»	Нижній Новгород	8-800-250-43-05	603098 м Нижній Новгород, вул. Артільна, б. 31
Товариство з обмеженою відповідальністю «ТРАНССЕРВІС-Єкатеринбург»	Єкатеринбург	8-800-250-43-05	Єкатеринбург, вул. Шарташского д 10
Товариство з обмеженою відповідальністю «Циклон»	Омськ	8-800-250-43-05	644042, м Омськ, пр.К. Маркса 34а, оф. 410
Товариство з обмеженою відповідальністю «ГлавБитСервіс»	Томськ	8-800-250-43-05	Томськ, вул. Маяковська 25/7
Товариство з обмеженою відповідальністю «СервісБиттехніка»	Оренбург	8-800-250-43-05	460044 м. Оренбург, вул. Конституції, б. 4
Товариство з обмеженою відповідальністю «Сибсервіс»	Новокузнецьк	8-800-250-43-05	654066 м. Новокузнецьк, вул. Грдіни, б. 18
Товариство з обмеженою відповідальністю «АРГОН-СЕРВІС»	Новоросійськ	8-800-250-43-05	353905 м. Новоросійськ, вул. Серова,
Товариство з обмеженою відповідальністю «Аліка-Сервіс»	Іркутськ	8-800-250-43-05	664019 м. Іркутськ, вул. Писарєва, д. 18-а
ТОВ «КРОК-ТТЦ» *	Київ*	+38 (095) 288-88-21	м. Київ вул. Райдужна б. 25Б
Сервісний центр	Ташкент	(+998 71) 207 10 01	-
ТДВ «ЦБТСервіс»	м.Мінськ	375-17-262-95-50	м.Мінськ, вул. Я Коласа 52
ТОВ «РоялТерм»	м.Мінськ	375-29-198-11-50	м.Мінськ, вул. Орловська 40А, офіс 7
ТОО Сервіс Маг	м.Алмати	8 (727) 233 30 00	050002, м.Алмати, вул. Калдаякова 17
ТОО Аскон-7	м.Алмати	7 (727) 397 75 75	050010, м.Алмати, вул. Сагадат Нурмагамбетова 25

Список АСЦ може бути змінений. Актуальну інформацію ви можете отримати на нашому сайті [www.haier-europe.com](http://www.haier-europe.com)  
\*Адреси сервіс-них центрів в регіонах уточнюйте на сайті [www.krok-ttc.com](http://www.krok-ttc.com) або за телефонами гарячої лінії.

# Haier

Изготовитель: «Haier Overseas Electric Appliances Corp. Ltd.»  
Адрес: Room S401, Haier Brand building, Haier Industry park  
Hi-tech Zone, Laoshan District Qingdao, China

Өндіруші: «Haier Overseas Electric Appliances Corp. Ltd.»  
Мекенжайы: Рум S401, Хайер бренд билдинг, Хайер  
индастри парк Хай-тек зон, Лаошан дистрикт, Циндао, Қытай

Виробник: «Хайер Оверсіз Електрик Апплаенсіз Корп. Лтд.»  
Адреса: Рум S401, Хайер бренд білдінг, Хайер індастрі парк  
Хай-тек зон, Лаошан дистрикт, Циндао, Китай

Уполномоченная организация / Импортёр: ООО «ХАР»  
Адрес: 121099, г. Москва, Новинский бульвар, д.8, этаж 16,  
офис 1601  
Тел.: 8-800-250-43-05, адрес эл. почты: [info@haierrussia.ru](mailto:info@haierrussia.ru)

Импорттаушы: «ХАР» ЖШҚ  
Мекенжайы: 121099, Мәскеу қаласы, Новинский бульвары,  
8-үй, 16-қабат, кеңсе 1601  
Тел.: 8-800-250-43-05, эл.поштаның мекенжайы:  
[info@haierrussia.ru](mailto:info@haierrussia.ru)

Дата изготовления и  
гарантийный срок указаны  
на этикетке устройства

Шығарылған күні және  
кепілдік мерзімі  
құрылғының  
заттаңбасында көрсетілген

Дата виготовлення та  
гарантійний строк вказані  
на етикетці пристрою

